



Władysław Marek Kolasa
Artur Paszko

Biblioteki cyfrowe

konteksty, tendencje, perspektywy

Plan wykładu

Konteksty biblioteki cyfrowej (krótko)

- ✓ e-Literatura, e-Dokument, e-Książka
- ✓ e-Biblioteka a poligrafia cyfrowa

Biblioteki cyfrowe na świecie i w Polsce (dokładniej)

- ✓ Historia, statystyka, trendy
- ✓ Formaty prezencyjne
- ✓ Metadane
- ✓ Czy to już semantyczny web? (eksperyment)
- ✓ Oprogramowanie dla bibliotek cyfrowych

Wybrane projekty światowe i europejskie (TOP 100)

Co to jest e-literatura?

- Literatura funkcjonująca w środowisku elektronicznym;
- Synonim literatury dostępnej przez medium internetowe



Krytyka literacka
Socjologia kultury

Szerzej np. liczne publikacje M. Góralskiej, np.:

- Oblicza kultury książki, Wrocław 2005, s. 11-28

Publikacje U. Eco i in.

e-Dokument - prawo i normy

Świat: ISO 15489



Polska:

- PN-ISO 15489-1:2006 i in.
- Ustawa o informatyzacji ... (Dz.U. 2005 nr 64, poz. 565),
- Ustawa o świadczeniu usług drogą elektroniczną
(Dz.U. 2002 nr 144, poz. 1204)
- Ustawa o podpisie elektronicznym
(Dz.U. 2001 nr 130, poz. 1450)
- Kodeks Karny

e-Dokument (PN-ISO 690-2)

DE - „dokument istniejący w postaci elektronicznej, dostępny za pośrednictwem techniki komputerowej”

- postać
- medium

PN-ISO 690-2 Informacja i dokumentacja
- Zarządzanie dokumentami



e-Dokumenty - cechy

1. utrwalone na materialnym nośniku,
2. można je odtworzenia w formie umożliwiającej ich percepcję;

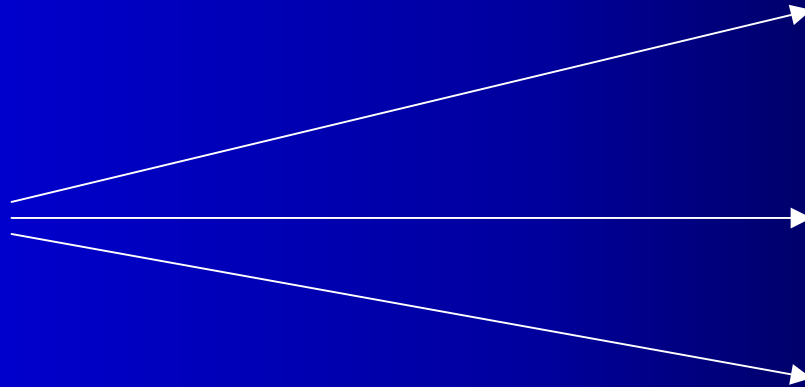

Nie jest istotny rodzaj nośnika (HDD, DVD ...)

Istotne jest, aby dane mogły być wielokrotnie odtwarzane

e-Publikacje – pokonywanie barier

1. Miejsca (nieograniczony zasięg dystrybucji);
2. Czasu (szybki proces przykazu);
3. Nakładu (dostęp przez Internet tworzy w praktyce nielimitowane audytorium);

Skutki:

- indywidualizacja tempa lektury;
- są odporne na „cenzurę”;
- są spontanicznym nośnikiem kultury;
- sprzyjają globalizacji...



Ostatnio uaktualnione:

16 Paź 2007 - 01:30

Raportowany okres:

























Paź

2007

OK

















[Z powrotem](#)

Domeny/narodowość Internautów

	Domeny/Kraje		Strony	Żądania	Bajtów
	Poland	pl	128721	330170	15.75 GB
	Nieznane	ip	25043	52715	1.62 GB
	European Union	eu	4176	10745	221.53 MB
	Network	net	3971	13156	684.66 MB
	Australia	au	1719	5742	355.51 MB
	Germany	de	1019	3186	63.85 MB
	Commercial	com	697	2003	19.47 MB
	France	fr	344	3892	82.08 MB
	Austria	at	251	1050	6.09 MB
	Ukraine	ua	204	643	1.16 GB
	USA Educational	edu	137	137	3.53 MB
	Russian Federation	ru	124	664	35.54 MB
	United States	us	76	176	526.03 KB
	United Kingdom	uk	73	303	3.68 MB
	Netherlands	nl	68	322	1.67 MB
	Nieznane	gbl	67	504	5.53 MB
	Sweden	se	56	495	4.18 MB
	Canada	ca	42	1338	4.35 MB
	Lithuania	lt	31	274	108.14 MB
	Belgium	be	30	314	2.06 MB
	Hungary	hu	24	141	4.02 MB
	Belarus	by	14	80	682.07 KB
	Switzerland	ch	14	115	1.78 MB
	Czech Republic	cz	13	107	421.88 KB
	Estonia	ee	10	57	286.35 KB

Czytelnicy MBC

- 10 dni

	China	cn	9	94	728.64 KB
	Brazil	br	7	8	440.28 KB
	Denmark	dk	6	22	210.71 KB
	Non-Profit Organizations	org	4	31	223.43 KB
	Argentina	ar	4	31	40.90 KB
	Portugal	pt	3	30	161.55 KB
	Bosnia-Herzegovina	ba	3	29	161.25 KB
	Romania	ro	3	5	90.51 KB
	Finland	fi	3	31	152.08 KB
	Info domains	info	3	3	47.99 KB
	India	in	2	2	49.29 KB
	Italy	it	2	24	132.85 KB
	Old style Arpanet	arpa	2	31	164.36 KB
	South Korea	kr	1	1	43.04 KB
	Nieznane	adsl	1	1	38.96 KB
	Slovak Republic	sk	1	28	150.88 KB
	Luxembourg	lu	1	1	10.85 KB

Wybrane cechy e-publicacji

- ❑ Koszt nośnika (1 DVD = 1500 000 stron tekstu)
- ❑ Wyszukiwanie pełnotekstowe
- ❑ Łatwość replikowania, kopiowania
- ❑ Trwałość nośnika? (trwałość on-line?)
- ❑ Statystyka lektury, dostępu
- ❑ Koszt utrzymania (serwer a magazyn)
- ❑ Koszt dystrybucji (w praktyce nie istnieją)



e-Książka w sensie praktycznym

Z punktu widzenia bibliotek pojęcie e-książki należy traktować wąsko:

e-Książka to książka tradycyjna na nośniku elektronicznym

(ang. hard e-Book)

Podobny lub identyczny:

- proces tworzenia
- proces redakcji, recenzowania
- proces składu

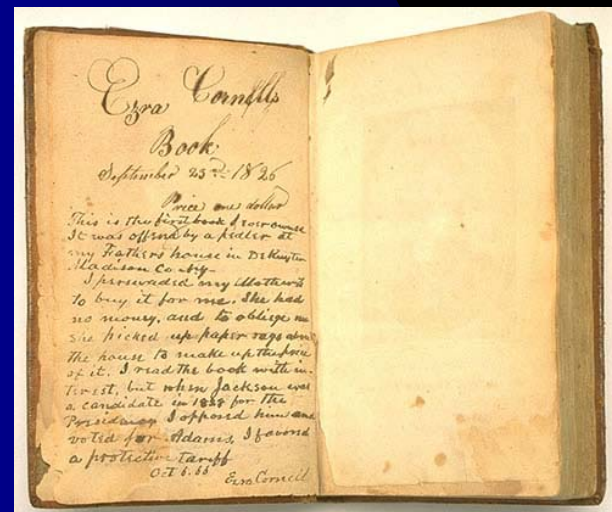

e-Książka w sensie praktycznym

Format zapisu e-książki winien oferować takie parametry, aby higiena jej czytania była nie gorsza niż książki tradycyjnej.

600 DPI

24 BPP

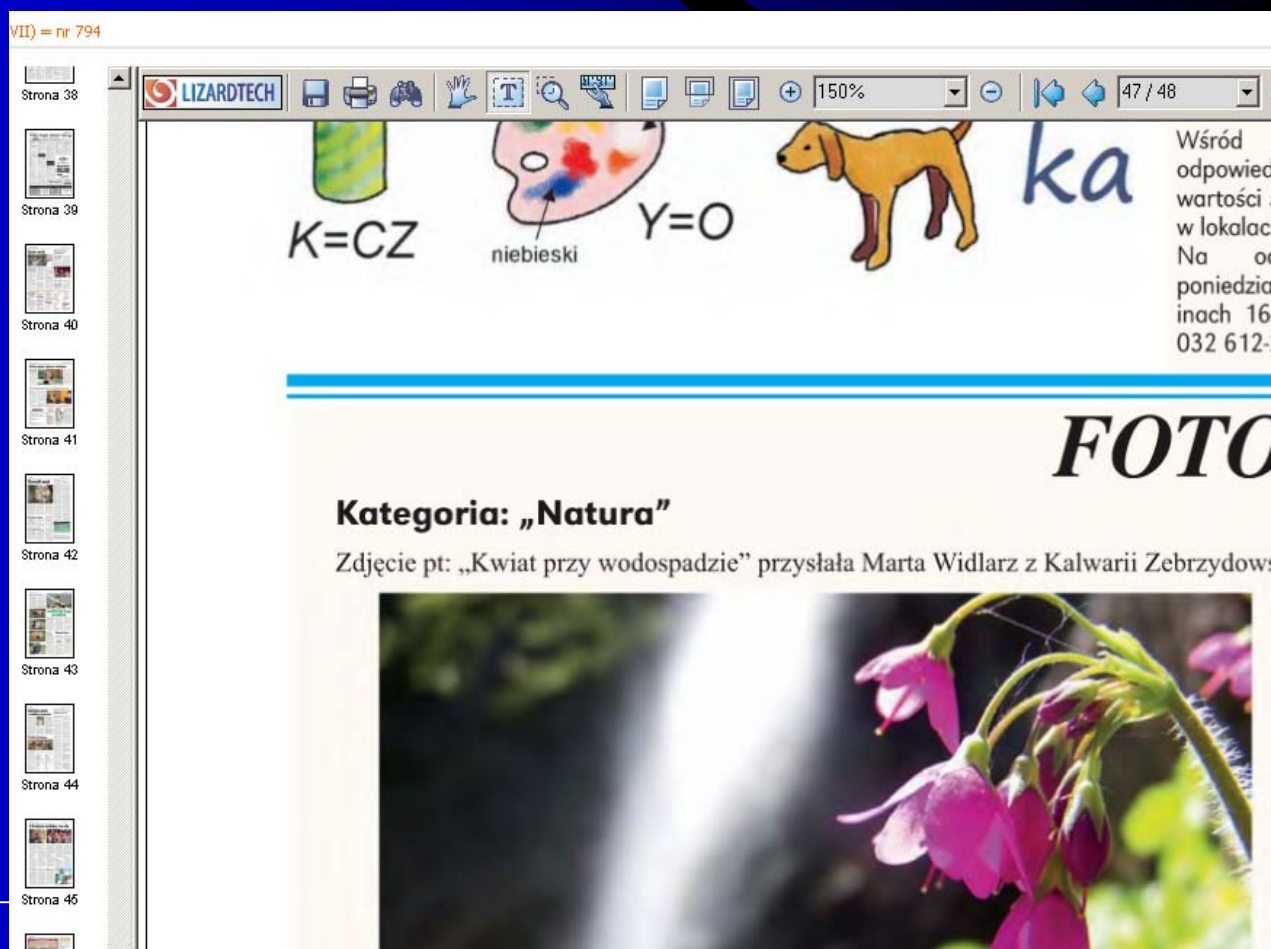

e-Książka i wartość dodana

- ZOOM



e-Książka i wartość dodana

- OCR

Ranking „Gazety Prawnej” Europejska Gmina - Europejskie Miasto podsumowany

Po raz pierwszy na swojego przedstawici

Nasi liderami w województwie

Wysoką, jedenastą pozycję, zajęła gmina Libiąż w ogólnopolskim rankingu „Gazety Prawnej”, mającym na celu pokazanie gmin, które najlepiej radzą sobie z pozyskiwaniem i wykorzystaniem unijnych pieniędzy. Trzebinia jest na 41. miejscu, a Chrzanów tuż za

go, przedstawione wówczas wyniki były inne. Ku zaskoczeniu wielu, na lidera w pozyskiwaniu unijnych pieniędzy wysunął się Chrzanów. Okazało się, że autorzy rankingu tylko tej gminie przypisali pieniądze pozyskane ze Spójności. W konsekwencji Trzebinia znalazła się poza setką, na odległym, 118. miejscu. Libiąż, mimo że ze Spójności nie doliczono mu ani złotówki, zajął wysokie, trzecie miejsce w województwie.

Po interwencji „Przełomu” punkty jeszcze raz przeliczono, dzieląc pulę ze Spójności pomiędzy trzy gminy. Po korekcie to Libiąż wyszedł na pozycję lidera w województwie.

Przypomnijmy, że ranking uwzględnia umowy o dofinanso-

Nieco moje

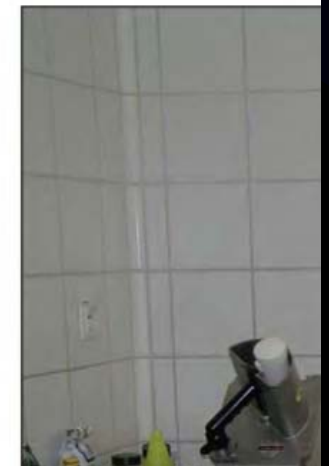

Dokument1 - Microsoft Word

Plik Edycja Widok Wstaw Format Narzędzia Tabela Word2TeX Okno Pomoc

PDF Master

Times New Roman 12 B U

Wysoką, jedenastą pozycję, zajęła gmina Libiąż w ogólnopolskim rankingu „Gazety Prawnej”, mającym na celu pokazanie gmin, które najlepiej radzą sobie z pozyskiwaniem i wykorzystaniem unijnych pieniędzy. Trzebinia jest na 41. miejscu, a Chrzanów tuż za

ty
ciem 11. miej-

str 1 sek 1 1/1 poz 4,4 cm wrs 5 Kol 59 MKR ZMN RC

Książka tradycyjna a e-książka

Książka współczesna (druk cyfrowy)



Książka tradycyjna a e-książka

Książka dawna lub drukowana z użyciem klisz

- Autor
- Recenzent?
- Redakcja?
- DTP?

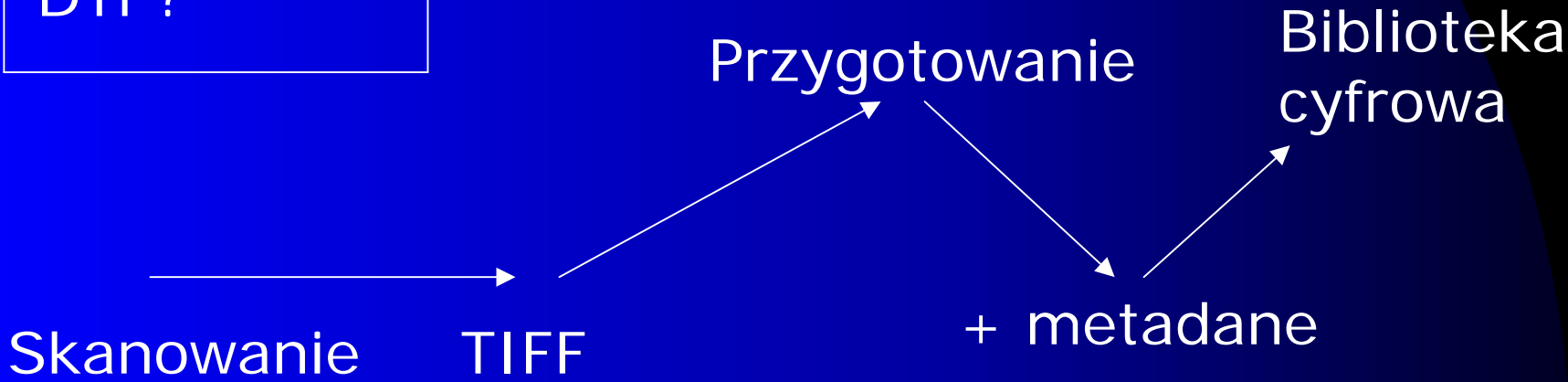
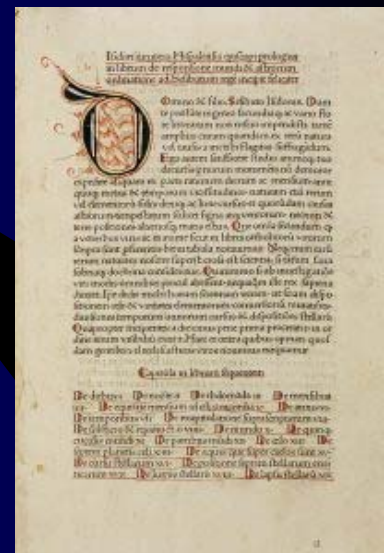

e-Biblioteka – nowe zadania

- funkcje typowe dla drukarni:
 - przetwarzanie składu;
 - montowanie publikacji;
 - skanowanie, konwersja;
- funkcje typowe dla wydawców:
 - umowy licencyjne;
 - regulacja praw autorskich;
 - doraźna redakcja i skład DTP;
- funkcje typowe dla firm hostingowych:
 - utrzymanie w ruchu infrastruktury serwerów i łączy.

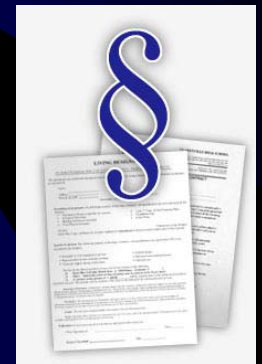

Przesłanki do di(y)gitalizacji

1. Archiwizacja i ochrona zbiorów:

- przez degradacją nośnika „kwaśny papier”;
- przed kradzieżami, uszkodzeniami, klęskami ...;

2. Udostępnienie kopii zbiorów rzadkich;

3. Szerokie udostępnienie klasycznych publikacji z domeny publicznej (zbiory edukacyjne);

4. Szerokie udostępnienie publikacji regionalnych (dominuje funkcja promocyjna);

5. Względy komercyjne (wydawcy, nie biblioteki!).

Każdej z tych przesłanek towarzyszy f. prestiżowa

Biblioteki cyfrowe

1. Konteksty biblioteki cyfrowej

2. Co to jest biblioteka cyfrowa?

3. Historia i statystyka

4. Formaty prezencyjne

5. Metadane

6. Oprogramowanie dla bibliotek cyfrowych

7. Wybrane projekty

Definicje, dyskusje

Biblioteka: elektroniczna, cyfrowa, wirtualna ...

Za granicą:

- M. Buchland (1992)
- P. Barker - Encyclopedia of Libary and ... (1996);

W Polsce:

- E. Chmielewska-Gorczyca (1996)
- J. Czermiński (1997)
- A. Radwański (1999)



Definicje, dyskusje

Omówienie

D. Grygowski:
Dokumenty nieksiążkowe
w bibliotece.
Warszawa 2001, s. 157-164

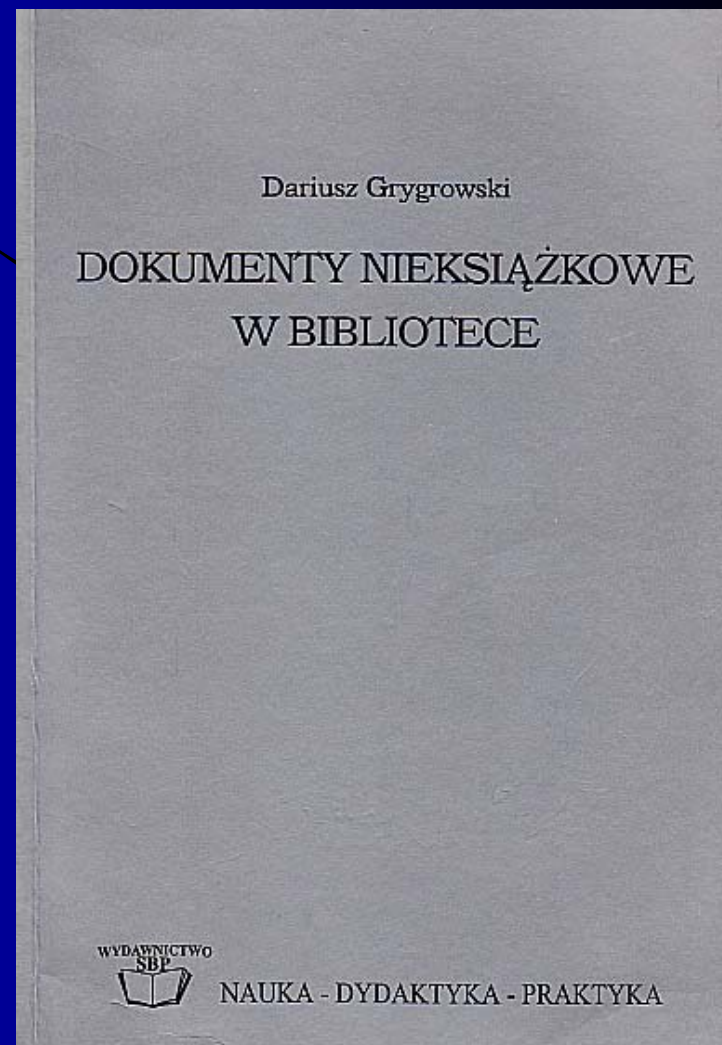

Obecnie mają one historyczny charakter, większość spornych kwestii rozwiązały nowe technologie (technologie web 2.0, sztuczna inteligencja)

Co na to Google? (luty 2007)

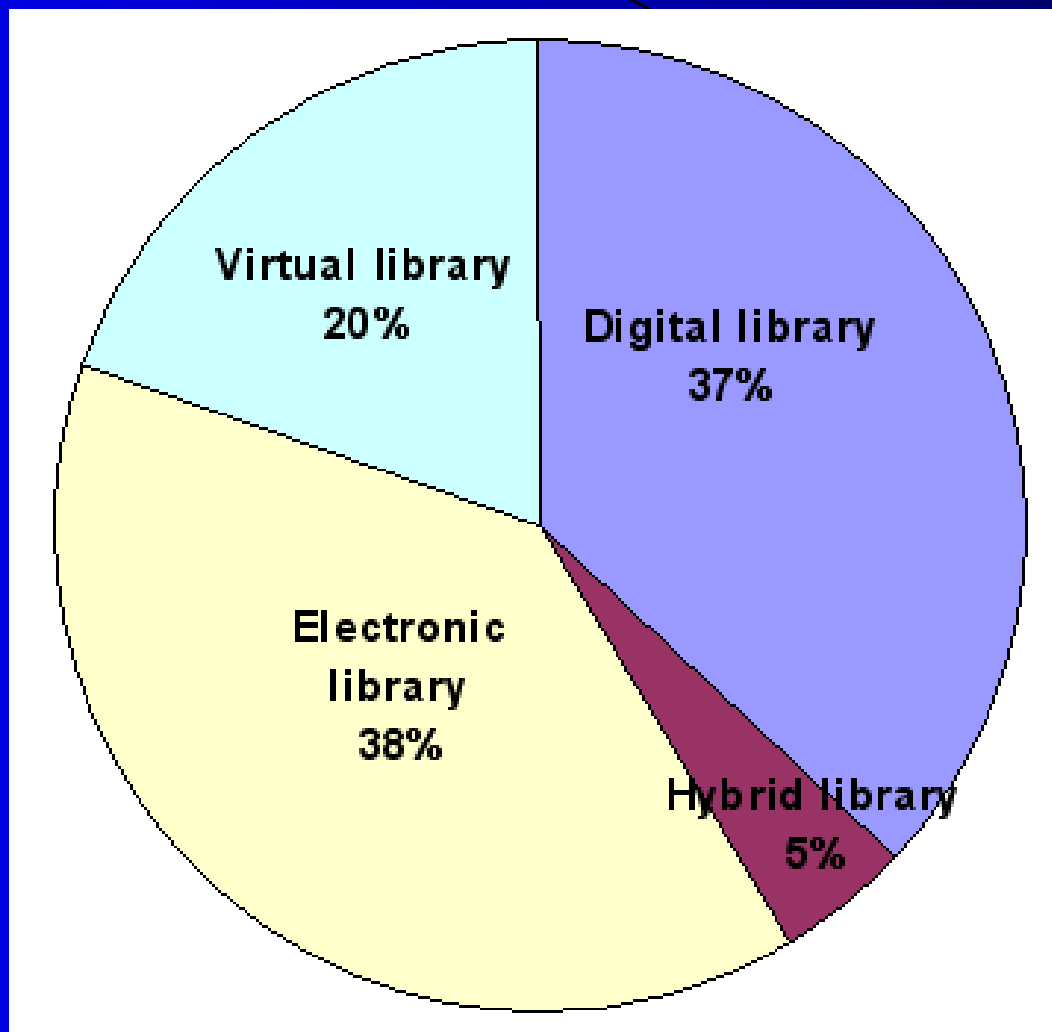

Pomiar własny - 25 luty 2007 (Google words)

Co na to Google? (październik 2007)

Electronic library

- 256 000 000 (+15%)

Digital library

- 272 000 000 (+ 63%)

Virtual library

- 140 000 000 (+ 59%)

Hybrid library

- 12 800 000 (- 38%)

Pomiar własny Google words

- 25 wrzesień 2007

Wizje, doświadczenie, wiedza

Spekulacje	1937 (esej H. G. Wellsa)
Wizje	1945 (Memex - V. Busha)
Wczesne eksperymenty ...	1968 (Augment – Engelbarta)
Pierwsze wdrożenie	1971 (Gutenberg Project)
Działania na dużą skalę	1995 (American Memory)
Doświadczenia	2007 (kilka tys. projektów)

Systematyczna wiedza jest wciąż w powijakach

Biblioteka cyfrowa - cechy

Zbiory – wyłącznie cyfrowe (własna kolekcja);

Procesy - gromadzenie (planowe, systematyczne);

- opracowanie (ustandaryzowane);

- udostępnianie (zarządzanie dostępem*);

- digitalizacja i publikowanie* (nowa funkcja);

- zarządzanie prawami autorskimi* (n. funkcja);

Organizacja – tradycyjna (ale wzrost roli pracy zdalnej);

Komunikacja – elektroniczna i tradycyjna;

Lokalizacja organizatora – określona;

Lokalizacja serwisów – nieokreślona*;

Użytkownicy – tradycyjni i anonimowi*.

Biblioteka cyfrowa a strony www

Biblioteka cyfrowa to źródło informacji kwalifikowanej – podobnie jak biblioteka tradycyjna.

Biblioteka cyfrowa gromadzi i udostępnia informacje:

- rzetelne,
- publikacje o trwałej wartości,
- gwarantuje trwałość linków – np. <http://publication/9967/>
- publikuje zgodnie z prawem

Biblioteka cyfrowa – nie jest i nie może być podobna do amatorskiej strony www!!!

Biblioteki cyfrowe

1. Konteksty biblioteki cyfrowej
2. Co to jest biblioteka cyfrowa?

3. Historia i statystyka

4. Formaty prezencyjne
5. Metadane
6. Oprogramowanie dla bibliotek cyfrowych
7. Wybrane projekty międzynarodowe i europejskie

Historia i statystyka

Etapy

1. Okres pionierski (1971-1995)
2. Biblioteki pierwszej generacji [1995-2002-]
3. Biblioteki drugiej generacji [2002-]
4. Biblioteki rozproszone [2004-]

Pierwsze projekty (1971-1995)

Project Gutenberg (1971)

Perseus Digital Library (1987)

Project Runeberg (1992 - Skandynawia)

The Complete Works of Shakespeare (1993)

Bartleby (1993 - nowa wersja)

Project Gutenberg DE (1994 - Niemcy)

The Humanities Text Initiative (1994)

American Memory (1995)

Linki do wykładu

<http://mbc.malopolska.pl/>

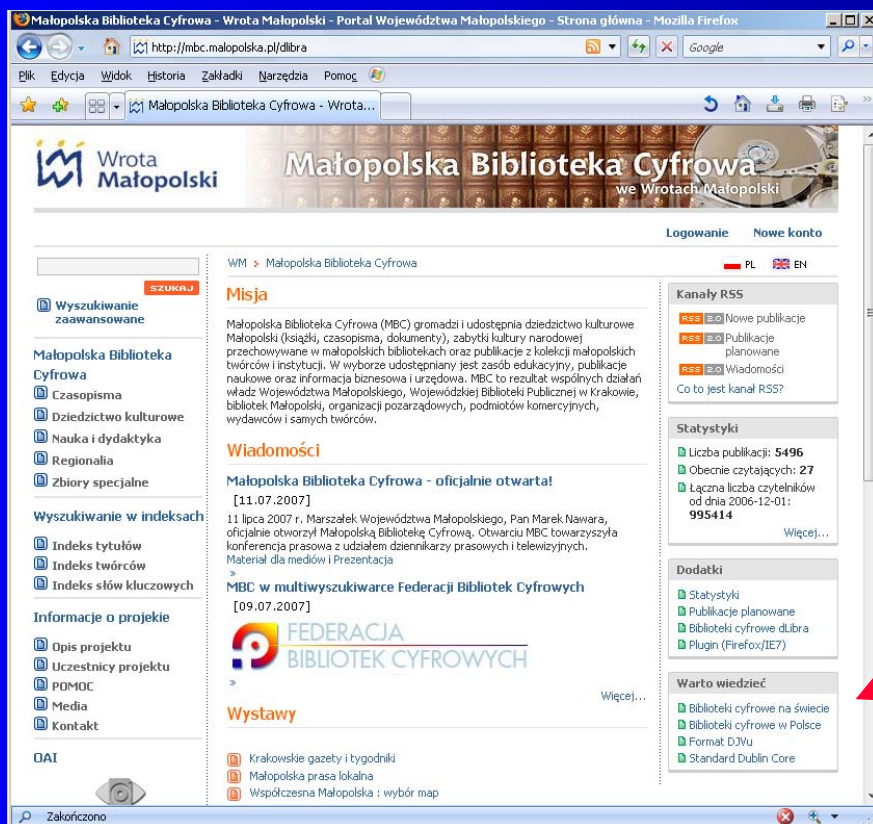

The screenshot shows the homepage of the Małopolska Biblioteka Cyfrowa (MBC) website. The browser window title is "Małopolska Biblioteka Cyfrowa - Wrota Małopolski - Portal Województwa Małopolskiego - Strona główna - Mozilla Firefox". The address bar shows "http://mbc.malopolska.pl/dlibra". The website header features the logo "Wrota Małopolski" and "Małopolska Biblioteka Cyfrowa we Wrotach Małopolski". Below the header, there are navigation links for "Logowanie" and "Nowe konto", and language options for "PL" and "EN". The main content area is divided into several sections:

- Wyszukiwanie zaawansowane**: A search bar with a "SZUKAJ" button.
- Małopolska Biblioteka Cyfrowa**: A list of categories including "Czasopisma", "Dziedzictwo kulturowe", "Nauka i dydaktyka", "Regionalna", and "Zbiory specjalne".
- Wyszukiwanie w indeksach**: A list of search indices including "Indeks tytułów", "Indeks twórców", and "Indeks słów kluczowych".
- Informacje o projekcie**: A list of project information including "Opis projektu", "Uczestnicy projektu", "POMOC", "Media", and "Kontakt".
- OAI**: A section for Open Archives Initiative metadata.
- Misja**: A section describing the mission of the MBC, stating that it gathers and provides access to cultural heritage (books, magazines, documents, folk culture artifacts) and publishes collections from local libraries and institutions. It also mentions that the MBC is the result of joint efforts of the Małopolska Voivodeship, the Krakow Public Library, and other organizations.
- Wiadomości**: A section titled "Małopolska Biblioteka Cyfrowa - oficjalnie otwarta!" with the date [11.07.2007]. It reports that on July 11, 2007, the Małopolska Voivodeship Marshal, Marek Nawara, officially opened the MBC at a press conference.
- MBC w multiwyszukiwarce Federacji Bibliotek Cyfrowych**: A section dated [09.07.2007] featuring the logo of the "FEDERACJA BIBLIOTEK CYFROWYCH".
- Wystawy**: A section listing exhibitions, including "Krakowskie gazety i tygodniki", "Małopolska prasa lokalna", and "Współczesna Małopolska : wybór map".
- Kanały RSS**: A section with RSS feeds for "Nowe publikacje", "Publikacje planowane", and "Wiadomości".
- Statystyki**: A section showing statistics: "Liczba publikacji: 5496", "Obecnie czytających: 27", and "Łączna liczba czytelników od dnia 2006-12-01: 995414".
- Dodatki**: A section listing additional resources like "Statystyki", "Publikacje planowane", "Biblioteki cyfrowe dlibra", and "Plugin (Firefox|IE7)".
- Warto wiedzieć**: A section with key facts: "Biblioteki cyfrowe na świecie", "Biblioteki cyfrowe w Polsce", "Format DJVu", and "Standard Dublin Core".

A red arrow points from the right side of the image towards the "Warto wiedzieć" section.

Pierwsze projekty (1971-1995)

The screenshot shows the website of Małopolska Biblioteka Cyfrowa (Digital Library of Lesser Poland) with a focus on early digital library projects. The page features a search bar, navigation links, and a list of projects. A red arrow points to the title of the list, and another red arrow points to the 'Warto wiedzieć' section on the right sidebar.

Wrota Małopolski
Małopolska Biblioteka Cyfrowa
we Wrotach Małopolski

Logowanie Nowe konto

WM > Małopolska Biblioteka Cyfrowa

Największe światowe biblioteki cyfrowe i repozytoria OA

Pierwsze projekty (1971-1995)

1. Project Gutenberg: <http://www.gutenberg.org/>
2. Project Gutenberg of Australia: <http://gutenberg.net.au/>
3. Project Gutenberg DE (1994 - Niemcy): <http://gutenberg.spiegel.de/>
4. Project Runeberg (1992 - Skandynawia): <http://runeberg.org/>
5. Perseus Digital Library (1987): <http://www.perseus.tufts.edu/>
6. The Complete Works of Shakespeare (1993): <http://shakespeare.mit.edu/>
7. Bartleby (1993 - nowa wersja) : <http://www.bartleby.com/>
8. The Humanities Text Initiative (1994): <http://www.hti.umich.edu/>
9. American Memory (1995): <http://memory.loc.gov/>

Inne - zob.: Timeline of the Open Access Movement: <http://www.earlham.edu/~peters/fos/timeline.htm> [1963-1995]

Wybrane repozytoria rozproszone

10. OAISTER: <http://oaister.umdl.umich.edu/o/oaister/>
11. DOAJ: <http://www.doaj.org/>
12. OpenDOAR: <http://www.opendoar.org/>
13. Institutional Archives Registry - <http://archives.eprints.org/>

Informacje o projekcie

- Opis projektu
- Uczestnicy projektu
- POMOC
- Media
- Kontakt

OAI

[09.07.2007]

FEDERACJA BIBLIOTEK CYFROWYCH

Wystawy

- Krakowskie gazety i tygodniki

Kanály RSS

- Nowe publikacje
- Publikacje planowane
- Wiadomości

Co to jest kanał RSS?

Statystyki

- Liczba publikacji: **5020**
- Obecnie czytających: **40**
- Łączna liczba czytelników od dnia 2006-12-01: **959892**

Więcej...

Dodatki

- Statystyki
- Publikacje planowane
- Biblioteki cyfrowe dLibra
- Plugin (Firefox/IE7)

Warto wiedzieć

- Biblioteki cyfrowe na świecie
- Biblioteki cyfrowe w Polsce
- Format DJVu
- Standard Dublin Core

Cechy bibliotek I generacji

Cechy bibliotek I generacji:

1. Zasób - dzieła z domeny publicznej
2. Dostęp - nielimitowany
3. Formaty dokumentów (tekstowe lub graficzne)
4. Brak kontroli dostępu i zarządzania zasobem
5. Słabe mechanizmy zarządzania metadanymi

Zwykle proste witryny HTML zawierające wykazy hiperłączy do publikacji (tzw. model „strona www”),

W miarę powiększania się zbiorów, wyposażono w mechanizmy wyszukiwawcze i system metadanych (tzw. model „katalog obiektów cyfrowych”)

Gutenberg Project (1971)

Antoine et Cléopâtre by William Shakespeare - Project Gutenberg - Microsoft Internet Explorer

Plik Edycja Widok Ulubione Narzędzia Pomoc

Wstecz Wyszukaj Ulubione

Adres <http://www.gutenberg.org/etext/15942> Przejdź Łącz

EText-No.: Go!

Advanced Search
Recent Books
Top 100
Offline Catalogs
My Bookmarks

Main Page



Project Gutenberg needs your donation! [More Info](#)

Gotowe Internet

Bibliographic Record ?

Creator	Shakespeare, William, 1564-1616
Translator	Guizot, François Pierre Guillaume, 1787-1874
Title	Antoine et Cléopâtre
Language	French
EText-No.	15942
Release Date	2005-05-30
Copyright Status	Not copyrighted in the United States. If you live elsewhere check the laws of your country before downloading this ebook.
Base Directory	/files/15942/

Runeberg

Project Runeberg - Microsoft Internet Explorer

Plik Edycja Widok Ulubione Narzędzia Pomoc



Wstecz Wyszukaj Ulubione

Adres <http://runeberg.org/> Przejdź Łącz



Welcome to Project Runeberg

Front page | [Next >>](#)



[Project Runeberg](#) | [Catalog](#) | [Recent Changes](#) | [Comments?](#) | search

 **Project Runeberg** (runeberg.org) is a volunteer effort to create free electronic editions of classic Nordic (Scandinavian) literature and make them openly available over the Internet. It was founded in 1992 and is based at [LYSATOR](#), the students' computer club at [Linköping University](#) in Linköping, Sweden.

What we have is already the Internet's biggest center for Nordic literature. With the help of volunteers like you, our goal is to double our collection every year. How can you help us? Learn more [about Project Runeberg](#), browse our [catalog](#), join our [mailing list](#), try

 **Projekt Runeberg** (runeberg.org) arbetar på frivillig grund med att skapa fria elektroniska utgåvor av klassisk nordisk litteratur och göra dem öppet tillgängliga över Internet. Det grundades 1992 och hör hemma hos datorföreningen [LYSATOR](#) vid [Linköpings universitet](#) i Linköping, Sverige.

Vi har redan Internets största samling av nordisk litteratur. Med hjälp av frivilliga som dig, har vi målsättningen att fördubbla samlingen årligen. Hur kan du hjälpa till? Lär dig mer [om Projekt Runeberg](#), bläddra i vår [katalog](#), bli med på vår [e-postlista](#), prova vårt

Internet

Perseus

Perseus Digital Library - Microsoft Internet Explorer

Plik Edycja Widok Ulubione Narzędzia Pomoc

Wstecz Wyszukaj Ulubione

Adres <http://www.perseus.tufts.edu/> Przejdź Łącz



[text-only home page](#)

The Perseus Digital Library

Gregory Crane, Editor-in-Chief, Tufts University

[Configure Display](#) · [Help Library](#) · [Tools](#) · [Publications](#) · [Collaborations](#) · [Support Perseus](#)

Search

Perseus Contents

- [Classics](#)
Greek, Latin,
Archaeology
- [Papyri](#)
Duke Data Bank
- [English](#)
[Renaissance](#)
Shakespeare,
Marlowe, ...
- [London](#)
Bolles Collection
- [California](#)

Perseus Digital Library

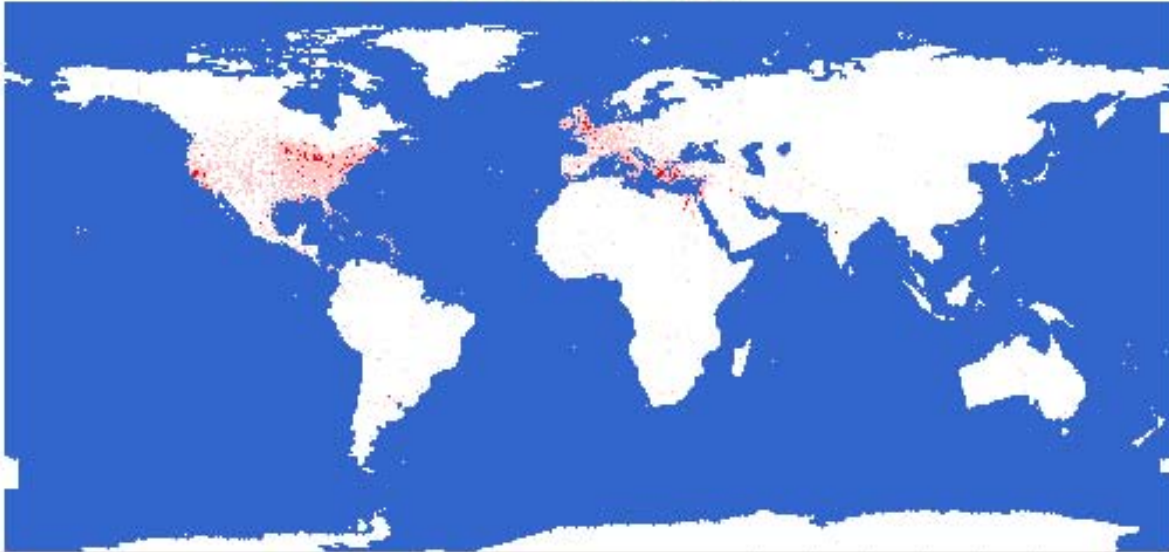

About Perseus

Perseus is an evolving digital library, engineering interactions through time, space, and language. Our primary goal is to bring a wide range of source materials to as large an audience as

Internet

The Complete Works of Shakespeare

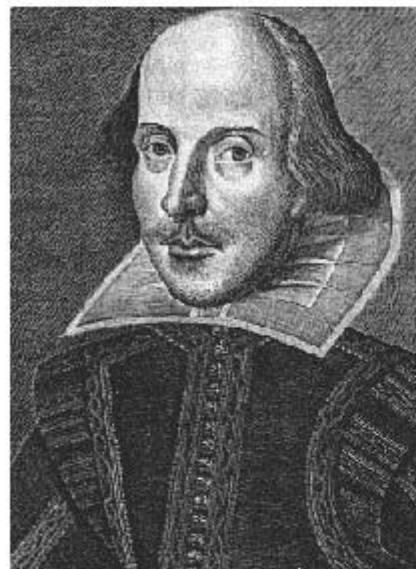
A screenshot of a Microsoft Internet Explorer browser window displaying a categorized list of Shakespeare's works. The browser title is "The Complete Works of William Shakespeare - Microsoft Internet Explorer" and the address bar shows "http://shakespeare.mit.edu/". The page content is organized into four columns: Comedy, History, Tragedy, and Poetry. Each column contains a list of works with blue underlined links. The Comedy column lists 16 works, the History column lists 10 works, the Tragedy column lists 10 works, and the Poetry column lists 5 works.

Comedy	History	Tragedy	Poetry
All's Well That Ends Well	Henry IV, part 1	Antony and Cleopatra	<i>The Sonnets</i>
As You Like It	Henry IV, part 2	Coriolanus	<i>A Lover's Complaint</i>
The Comedy of Errors	Henry V	Hamlet	<i>The Rape of Lucrece</i>
Cymbeline	Henry VI, part 1	Julius Caesar	<i>Venus and Adonis</i>
Love's Labours Lost	Henry VI, part 2	King Lear	<i>Funeral Elegy by W.S.</i>
Measure for Measure	Henry VI, part 3	Macbeth	
The Merry Wives of Windsor	Henry VIII	Othello	
The Merchant of Venice	King John	Romeo and Juliet	
A Midsummer Night's Dream	Richard II	Timon of Athens	
Much Ado About Nothing	Richard III	Titus Andronicus	
Pericles, Prince of Tyre			
Taming of the Shrew			
The Tempest			
Troilus and Cressida			
Twelfth Night			
Two Gentlemen of Verona			
Winter's Tale			

Bartleby

Bartleby.com: Great Books Online -- Encyclopedia, Dictionary, Thesaurus and hundreds more - Microsoft Internet Explorer

Plik Edycja Widok Ulubione Narzędzia Pomoc

Wstecz Wyszukaj Ulubione

Adres <http://www.bartleby.com/> Przejdź Łącz

Bartleby.com
Great Books Online

Reference Verse Fiction Nonfiction

Search Go

The preeminent Internet publisher of literature, reference and verse providing students, researchers and the intellectually curious with unlimited access to books and information on the web, free of charge.

featured

Author

 [Respectfully Quoted: A Dictionary of Quotations](#)

The 2,100 entries in this eminently researched collection form the constellation of collected wisdom in American political

Bartleby Daily

Biography
Died on this date, March 13, in 1938. American lawyer.
Clarence Darrow

Definition
cento (audio: ). Continue to

Reference

Verse

Fiction

Nonfiction

Indexes:
By Author, Subject, Title

Featuring:
Columbia Encyclopedia,

Internet

The Humanities Text Initiative

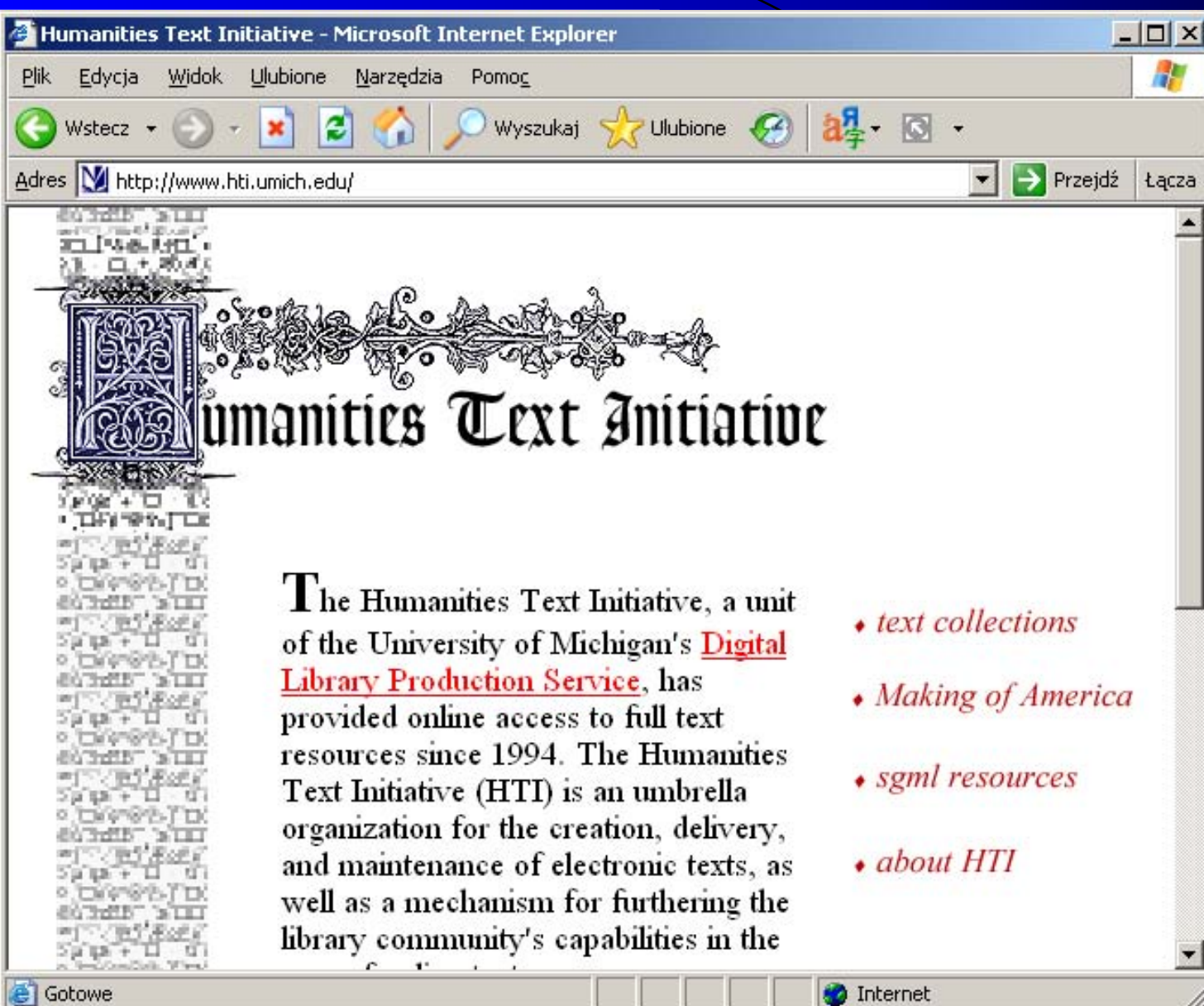

The screenshot shows a Microsoft Internet Explorer browser window with the address bar set to <http://www.hti.umich.edu/>. The page content includes a decorative initial 'H' and the title 'Humanities Text Initiative'. The main text describes the initiative as a unit of the University of Michigan's Digital Library Production Service, providing online access to full text resources since 1994. A list of resources is provided on the right side of the page.

Humanities Text Initiative

The Humanities Text Initiative, a unit of the University of Michigan's [Digital Library Production Service](#), has provided online access to full text resources since 1994. The Humanities Text Initiative (HTI) is an umbrella organization for the creation, delivery, and maintenance of electronic texts, as well as a mechanism for furthering the library community's capabilities in the

- ♦ *text collections*
- ♦ *Making of America*
- ♦ *sgml resources*
- ♦ *about HTI*

American Memory

American Memory from the Library of Congress - Home Page - Microsoft Internet Explorer

Plik Edycja Widok Ulubione Narzędzia Pomoc

Wstecz Wyszukaj Ulubione

Adres http://memory.loc.gov/ammem/index.html Przejdź Łącz

The LIBRARY of CONGRESS AMERICAN MEMORY

HOME BROWSE ABOUT HELP CONTACT

Search all collections SEARCH

The Library of Congress > American Memory Home

Browse Collections by Topic

Advertising	Literature
African American History	Maps
Architecture, Landscape	Native American History
Cities, Towns	Performing Arts, Music
Culture, Folklife	Presidents
Environment, Conservation	Religion
Government, Law	Sports, Recreation
Immigration, American Expansion	Technology, Industry
	War, Military

Collection Highlights

 **Frontline Diplomacy**
Stories from the Foreign Service.

 **Touring America**
Turn-of-the-century sightseeing.

Today in History March 13

 Today in History mines the American Memory historical collections to discover what happened in American history today...and every day.

[Teachers](#) [Ask a Librarian](#)

Gotowe Internet

Pierwsze projekty digit. czasopism

- Tulip (1991-1995) - wspólna inicjatywa Elseviera i dziesięciu uniwersytetów. Aktualnie są wykorzystywane w serwisie Elsevier Science.
- Uniwersytet Cornell (1991)
- Projekt Swetscan (1992)
- Projekt Galen (1991) i Galen II (1995)
- JSTOR (Journal Storage Project) – 1995 (F. Mellona)
- inne



Współcześni giganci



Internet Archive (IA)



<http://www.archive.org/>

Jedno z największych światowych repozytoriów uniwersalnych.

Założone w 1996 (San Francisco), aktualnie związane z inicjatywą Open Content Alliance.

Partnerzy: Yahoo!, Adobe

Ponad 153 tys. publikacji (bezpłatne)

Publikacje w kilku formatach: txt, pdf, djvu



Internet Archive: Text Archive - Microsoft Internet Explorer

Plik Edycja Widok Ulubione Narzędzia Pomoc

Wstecz Wyszukaj Ulubione

Adres <http://www.archive.org/details/texts> Przejdź Łącz

[Background](#)

[Frequently Asked Questions](#)

Rights

Free to read, download, print, and enjoy.

Some have restrictions on bulk re-use and commercial use, please see the collection or the sponsor of a book.

By providing near-unrestricted access to these texts, we hope to encourage widespread use of texts in new contexts by people who might not have used them before.

American Libraries **55,463 items**
 Colorful Favorites Goody Two-Shoes (details | read it) Publisher's chromolithographed pictorial wrappers c1888 Caw caw; or, the chronicle of crows (details | read it) The house that Jack built, a game of forfeits : to which is added, The entertaining fable of "The Magpie" (details | ...)

Canadian Libraries **40,085 items**
 Historical Texts De civitate Dei (1475) (details | pdf) A native of France, Nicolas Jenson was one of the most important printers operating in Venice in the fifteenth century. Between c.1470 and 1480, Jenson produced around 150 books including the 1475 printing of St. Augustine's "De..."

Universal Library **30,445 items**
 Books of Interest The Art of Caricaturing (1941) (details | read it) Woman : her charm and power (1900) (details | read it) Sex And Religion (1929) (details | read it) American History Sam Houston Colossus In

3. [تفسير حدائق الروح والريحان في روائع علوم القرآن](#)
 Batting average: 96.19%

4. [Maintenance of way standards on American railways, and rules and instructions governing roadway departments](#)
 Batting average: 95.43%

5. [شرح سنن أبي داود للحنيني](#)
 Batting average: 95.10%

6. [البداية والنهاية لابن كثير](#)
 Batting average: 94.78%

7. [تفسير التحرير والتنوير](#)
 Batting average: 94.73%

8. [تفسير المراعي](#)

Gotowe Internet

Google Book Search



<http://books.google.com/>

Archiwum tekstów – nowa usługa Google. Projekt rozwijany od 2005 roku przez Google i partnerów (biblioteki i wydawców). Część zasobów w wersji pełnotekstowej; zawiera linki do księgarń i bibliotek;

Partnerzy: Bavarian State Library, Princeton University, University of California, The National Library of Catalonia, University Complutense of Madrid, Harvard University, University of Michigan, The New York Public Library, Oxford University, Stanford University, University of Texas at Austin, University of Virginia, University of Wisconsin–Madison;

Format: PDF; współpracuje z usługą WorldCat

Google Book Search



Handbook of Universal Literature: From the Best and Latest Authorities - Page 389

by Anne Charlotte Lynch Botta - Literature - 1863 - 567 pages

... **Mickiewicz** ; Popular gongs. 1. THE SLAVIC RACE AND LANGUAGES.—The Slavic race, which belongs to the great Indo-European family of nations, ...

[Full view](#) - [About this book](#) - [Add to my library](#) - [More editions](#)



Adama Mickiewiczza Konrad Wallenrod i Grazyna - Page 144

by Adam **Mickiewicz** - 1851 - 268 pages

... **Mickiewicz** ...

[Full view](#) - [About this book](#) - [Add to my library](#)



Universal-Lexikon der Gegenwart und Vergangenheit oder neuestes ... - Page 86

by Heinrich Pierer - 1855

{ • **Mickiewicz** ... **Mickiewicz** ...

[Full view](#) - [About this book](#) - [Add to my library](#)



Io in Egypt, and other poems - Page 144

by Richard Garnett - 1859

SONNETS FROM **MICKIEWICZ**. ... **MICKIEWICZ** ...

[Full view](#) - [About this book](#) - [Add to my library](#)



The penny cyclopædia [ed. by G. Long]. - Page 397

by Society for the diffusion of useful knowledge, Penny cyclopaedia - 1858

The rising was crushed by the time **Mickiewicz** had reached Posen on his way to ... As in the former part of this poem **Mickiewicz** had told in a dramatic form ...

[Full view](#) - [About this book](#) - [Add to my library](#) - [More editions](#)



The Quarterly Review - Page 60

by William Gifford, George Walter Prothero, John Gibson Lockhart, John Murray, Whitwell Elwin, John Taylor Coleridge, Rowland Edmund Prothero Ernie, William Macpherson, William Smith - 1863

... **Mickiewicz** ...

[Full view](#) - [About this book](#) - [Add to my library](#) - [More editions](#)

Google Book Search

Dzieła: z pozostałych rękopismów ogłoszone - Google Book Search - Microsoft Internet Explorer

Plik Edycja Widok Ulubione Narzędzia Pomoc

Wstecz Wyszukaj Ulubione

Adres http://books.google.com/books?vid=OCLC26568662&id=HBgOAAAAIAAJ&pg=PA1&lpg=PA1&dq=s%C5%82owacki&as_brr Przejdź Łącza

Google Book Search słowacki Search Books Sign in

Dzieła: z pozostałych rękopismów ogłoszone By Euzebiusz Słowacki

Page xvii Full screen

REIESTR
TOMU PIERWSZEGO.
CZĘŚĆ PIERWSZA.
ROZDZIAŁ I.

NAUKI WYZWOLONE CZYLI PIĘKNE SĄ NAŚLADOWANIEM
PIĘKNEY NATURY. NAYWYŻSZA DOSKONAŁOŚĆ W ZMY-
SŁOWEM WYSTAWIENIU IEST ICH CELEM.

str.

pisania w ięzyku polskim.
Przestrogi względem...
[More about this book](#)

Contents

Section 1	x
Section 2	xvii
Section 3	xxiv
Section 4	7
Section 5	14
Section 6	39

[more »](#)

Buy this book

[Abebooks](#)
[Alibris](#)

(Pozostało elementów: 2) Trwa pobieranie obrazu <http://books.google.com> Internet

Dlaczego powstał bezpłatny WorldCat?

Adam Mickiewicz : dwa wieki kultury polskiej [WorldCat.org] - Mozilla Firefox

http://www.worldcat.org/oclc/148073360&tab=holdings?loc=43017#tabs

Plik Edycja Widok Historia Zakładki Narzędzia Pomog

Adam Mickiewicz : dwa wieki kultury ...

Adam Mickiewicz : dwa wieki kultury polskiej

by [Kazimierz Maciąg](#); [Marek Stanisł](#)

Type: Book
Language: Polish
Publisher: Rzeszów : Wydawn. Uniwersytetu Rzeszowskiego, 2007.
ISBN: 9788373382978 8373382976
OCLC: 148073360
Related Subjects: [Mickiewicz, Adam](#), [Mickiewicz, Adam](#),
Citations: [Cite this Item](#) | [Export to EndNote](#) | [Export to RefWorks](#)

Get It
[Find in other WorldCat libraries](#)

Save It
[Add This Page to Favorites](#)
Save to: [New List] Save

Add to It
[Review this Item](#)
[Edit Public Notes](#)

Share It
[Link to this Page](#)
BOOKMARK

Libraries Details Subjects Reviews

Enter Location Information: Go
Enter postal code, state, province or country

Displaying libraries 1-4 out of 4 **43017 Dublin, OH**

Showing libraries that own: **All Editions** | [Just this Edition](#)

- [University of North Carolina, Chapel Hill](#)** Chapel Hill, NC 27514 United States **585 km**
[Book](#)
Services: [Library Information](#) [Ask a librarian](#)
- [Columbia University Libraries](#)** New York, NY 10027 United States **779 km**
[Book](#)
Services: [Library Information](#)

Zakończono

Project Gutenberg Consortia Center

<http://gutenberg.cc/>

Ogólnoswiatowe repozytorium tekstów należących do domeny publicznej. Nieformalny następca Projektu Gutenberg. Aktualnie ściśle współpracuje z WorldLibrary.net

Projekt zainicjował w 2004 roku Michael Hard.

Ponad 75 tys. pozycji

Dominują formaty: HTML, DJVu,
PDF i f. graficzne

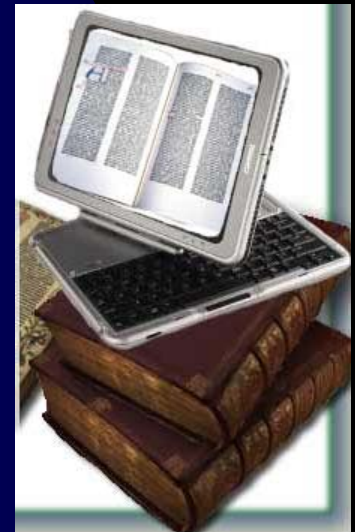

Project Gutenberg Consortia Center

Project Gutenberg Consortia Center - Microsoft Internet Explorer

Plik Edycja Widok Ulubione Narzędzia Pomoc

Wstecz Wyszukaj Ulubione

Adres <http://gutenberg.cc/index.htm> Przejdź łącza



Project Gutenberg Consortia Center

Bringing the world's eBook collections together

eBooks Collections About PGCC

Digital Books

75,000 html and txt eBooks Online
Classic Literature Collection



Gutenberg Printing Press

In 1440 Johannes Gutenberg changed the literary world with the invention of movable type and its application to a series of known practices which were integrated into a method of mass production. In honor of his invention Johannes Gutenberg* was recently chosen by an international panel of scientists as the

75,000+ HTML eBooks

Public eBooks

Use our Public Access eBook Search to find the HTML eBook you are looking for. Over **75,000+ HTML eBooks** to choose from.

SEARCH

Search results page produced by **Anacleto** book cataloging engine.

Ads by Goooooogle

Free Ebooks

Many Categories Free

<http://gutenberg.cc/index.htm> Internet

World Library.net



<http://WorldLibrary.net/>

Utworzona w 1996 roku i zarządzana przez The World eBook Library Consortia

Ok. 400 tys. tytułów

Serwis komercyjny, część zasobów udostępniana bezpłatnie (ok. 75 tys.);

Łącznie 125 kolekcji. Część zasobów tworzą m.in. bezpłatne kolekcje: Project Gutenberg Consortia Center i Rosetta Project Collection i in.

Formaty: HTML, PDF, DJVu, JPG

World Library.net

World eBook Library Consortia - Microsoft Internet Explorer

Plik Edycja Widok Ulubione Narzędzia Pomoc

Wstecz Wyszukaj Ulubione

Adres <http://worldlibrary.net/> Przejdź Łącz

World eBook Library

PUBLIC MEMBERS REFERENCES JOIN WeL ABOUT WeL



worldLibrary.net

Providing Internet Library Services to the World

Get eBook Finder search box.

New!

Download **eBook** Toolbar

Try the World eBook Library eBook Finder toolbar. [Learn more](#)

Join Now

Member's eBooks

Use our Member's Only Access eBook and eDocument Search to find the PDF eBook are looking for. Over **400,000+ PDF eBooks** and eDocuments to choose from.

SEARCH

Search results page produced by **QOOP** eBook cataloging engine.

Consortia Based Collection

eBook Collections

eBOOK COLLECTIONS: PDF Collection (Thousands of Categories)

400,000+ PDF eBooks to Download
Expand Your Home Library With A Lifetime Of Reading

Internet

NetLibrary



<http://company.netlibrary.com/>

Pełnotekstowe serwis OCLC

Serwis komercyjny udostępniający zbiory o zakresie uniwersalnym.

Ponad 100 tys. tytułów

NetLibrary



NetLibrary - Microsoft Internet Explorer

Plik Edycja Widok Ulubione Narzędzia Pomoc

Wstecz Wyszukaj Ulubione

Adres <http://company.netlibrary.com/aboutus.aspx> Przejdź Łącz

[Libraries](#) [Publishers](#) [Users](#) [About NetLibrary](#)



About Us

What is NetLibrary?

eContent isn't new to libraries. What is new is the ever-widening array of choices and eResources available through the Web. As formats, languages and technologies multiply, so does the challenge to manage and deliver quality content — in ways that will work both today and tomorrow.

NetLibrary meets that challenge as the most versatile

Learn more about OCLC and NetLibrary

- [History of OCLC](#)
- [Mission and vision](#)
- [Initiatives](#)
- [Management](#)
- [Board of Trustees](#)
- [Careers](#)

More Resources

- [Library Information](#)
- [Publisher Information](#)
- [Login to NetLibrary](#)

Contact Us

NetLibrary Division Office
4888 Pearl East Circle,
Ste. 103
Boulder, CO 80301
USA
info@NetLibrary.com

Headquarters
OCLC Online Computer
Library Center, Inc.
6565 Frantz Road
Dublin, OH 43017-3395
USA

Internet

TEL (The European Library)

Portal integrujący zasoby cyfrowe UE. Inicjatywa KE z 2004 roku.

System TEL wykorzystuje kilku protokołów komunikacyjnych: z39.50, OAI PMH i SRU

Aktualnie z TEL współpracuje 45 europejskich bibliotek narodowych oraz liczne repozytoria wolnodostępne.

TEL – schemat logiczny

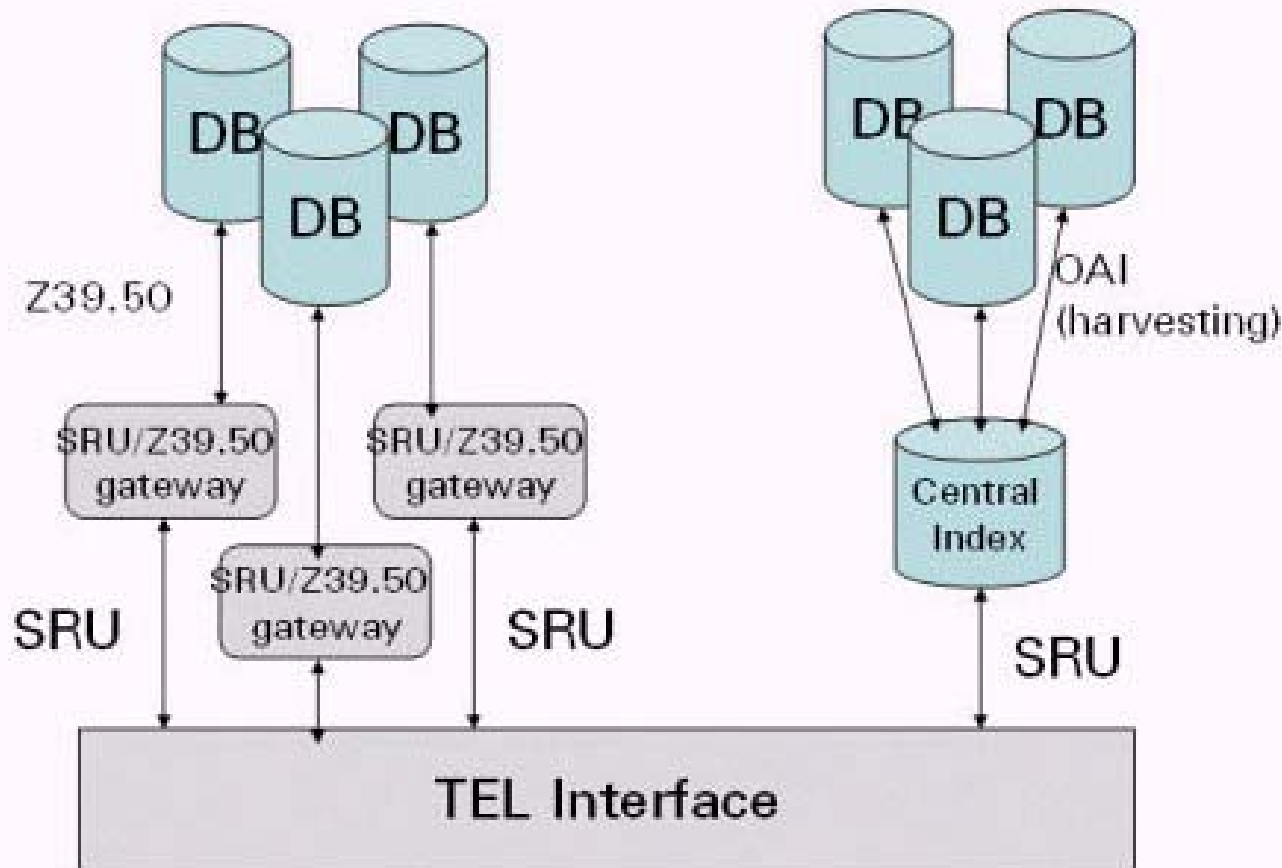

TEL

The European Library - v1.4 - Microsoft Internet Explorer

Plik Edycja Widok Ulubione Narzędzia Pomoc

Wstecz Wyszukaj Ulubione

Adres <http://www.theeuropeanlibrary.org/portal/index.html> Przejdź Łącz

Language: Register | Login

SEARCH **COLLECTIONS**

help?

choose your own collections

- [The European Library](#)
- [Austria](#)
- [Croatia](#)
- [Cyprus](#)
- [Czech Republic](#)
- [Denmark](#)
- [Estonia](#)
- [Finland](#)
- [France](#)
- [Germany](#)
- [Hungary](#)
- [Italy-Florence](#)

The European Library Harvest

This 'Collection' is everything harvested by The European Library from National Libraries and held in a central index. While this duplicates collections held under the libraries themselves, it has the advantage creating a general search under one target.

Online books, images, maps, music...

This virtual collection allows you to search in one place any of the digitised material gathered via OAI into our Central Index. It is a subset of The European Library Harvest.

The ische European Library li

The ische European Library li

(Pozostało elementów: 29) Trwa pobieranie obrazu <http://www.bookchilde.org/images/bk> Internet

European Digital Library Project

The image shows a screenshot of a Microsoft Internet Explorer browser window displaying the website for the European Digital Library Project. The browser's title bar reads "European digital library project - Microsoft Internet Explorer". The address bar shows the URL "http://edlproject.eu/index.php". The website features a large red "EDL PROJECT" logo on the left and navigation links for "contact us", "blog", and "members area" on the right. A red navigation bar contains the following menu items: "Home", "About EDL", "Partners", "Events", "News", and "Digital libraries". The main content area has a heading "European Digital Library Project" followed by a paragraph: "EDLproject is a Targeted Project funded by the European Commission under the [eContentplus Programme](#) and coordinated by the [German National Library](#)." Below this is another paragraph: "The project, started in September 2006, works towards the integration of the bibliographic catalogues and digital collections of the National Libraries of [Belgium](#), [Greece](#), [Iceland](#), [Ireland](#), [Liechtenstein](#), [Luxembourg](#), [Norway](#), [Spain](#) and [Sweden](#), into [The European Library](#)." The final paragraph states: "EDLproject also addresses the enhancement of multilingual capabilities of The European Library portal, takes first steps towards collaboration between The European Library and other non-library cultural". The browser's taskbar at the bottom shows the "Internet" icon.

European digital library project - Microsoft Internet Explorer

Plik Edycja Widok Ulubione Narzędzia Pomoc

Wstecz Wyszukaj Ulubione

Adres <http://edlproject.eu/index.php> Przejdź Łącz

EDL
PROJECT

[contact us](#) | [blog](#) | [members area](#)

Home About EDL Partners Events News Digital libraries

European Digital Library Project

EDLproject is a Targeted Project funded by the European Commission under the [eContentplus Programme](#) and coordinated by the [German National Library](#).

The project, started in September 2006, works towards the integration of the bibliographic catalogues and digital collections of the National Libraries of [Belgium](#), [Greece](#), [Iceland](#), [Ireland](#), [Liechtenstein](#), [Luxembourg](#), [Norway](#), [Spain](#) and [Sweden](#), into [The European Library](#).

EDLproject also addresses the enhancement of multilingual capabilities of The European Library portal, takes first steps towards collaboration between The European Library and other non-library cultural

Internet

Tysiące bibliotek mniejszych

Prawie w każdym rozwiniętym kraju:

- przynajmniej 1 biblioteka o aspiracjach narodowych;
- przynajmniej 1 związana z udostępnianiem dziedzictwa historycznego;
- przynajmniej 1 serwująca teksty klasyki literackiej;
- liczne biblioteki czasopism historycznych;
- liczne biblioteki regionalne/stanowe;
- liczne biblioteki uniwersyteckie (np. Holandia, Niemcy);
- liczne biblioteki instytucjonalne.

Biblioteki cyfrowe (w układzie terytorialnym dostawców)

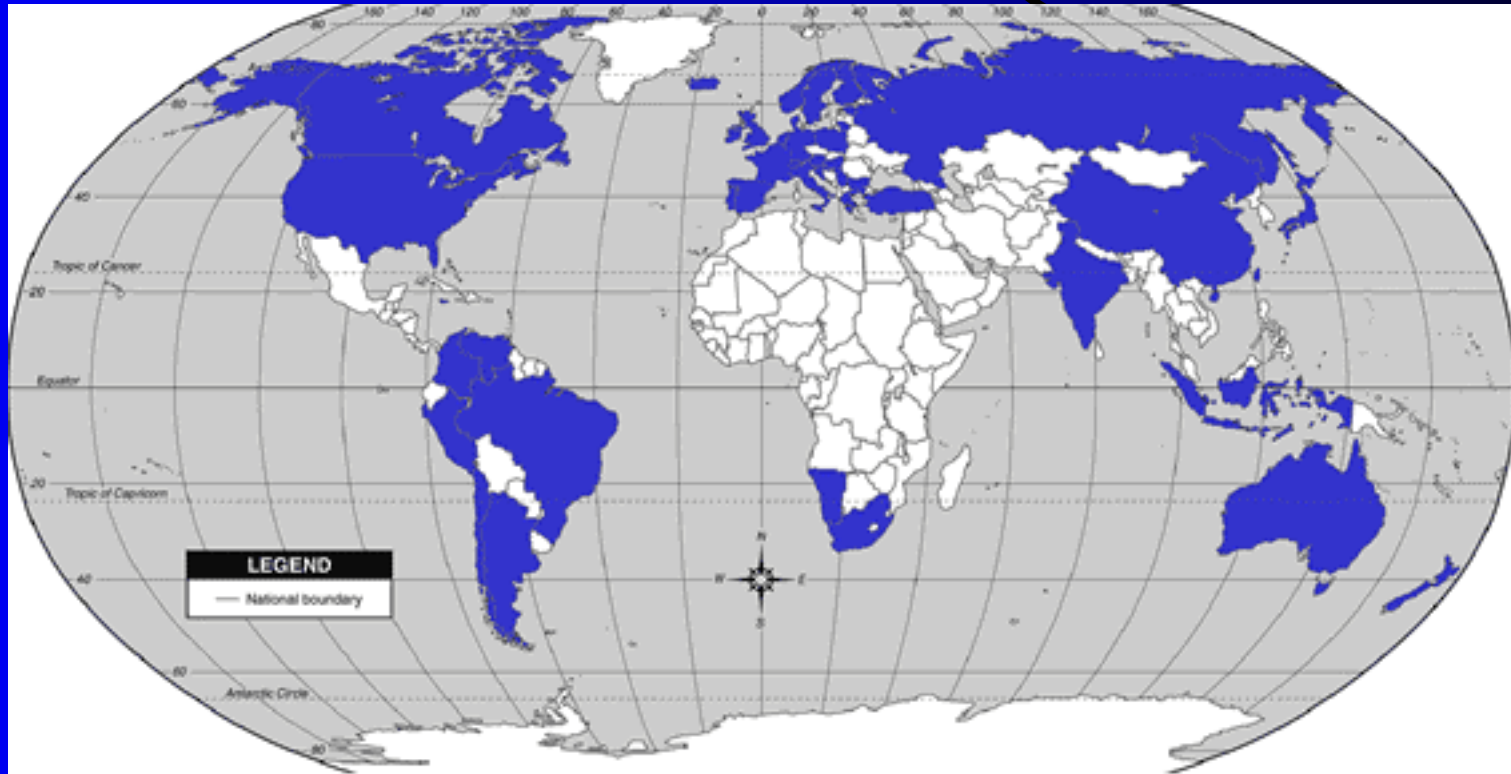

Źródło: OAISTER (wrzesień 2007)

MEK - Hungarian Electronic Library

MEK (Hungarian Electronic Library) - Microsoft Internet Explorer

Plik Edycja Widok Ulubione Narzędzia Pomoc

Wstecz Wyszukaj Ulubione

Adres <http://mek.oszk.hu/indexeng.phtml> Przejdź Łącza



mek.oszk.hu

- Natural Sciences
- Mathematics
- Technology
- Economics
- Social Sciences
- Culture, Arts
- Literature
- Reference
- Miscellaneous

maintainer:

Hungarian Electronic Library

4578 dokumentum magyarul about us guest book contact us

Timár Virgil fia / Babits Mihály
Klasszikus magyar irodalom magyar irodalom, 20. sz.

"Timár Virgil fölment szobájába. Ő csak ott érezte jól magát, a könyvei között. Bort nem ivott, a kártyát nem szerette. Fülel irtóztak az artikulátlan, kvaterkás diskurzustól. Ottfönn kedvelt latin szentjei vártak rá, a költő Ambrus, a filozóf Ágoston, a szellemes, urbánus Jeromos."

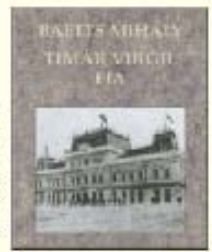

URL: <http://mek.oszk.hu/04600/04641> 2007-03-13

Szívedben az otthonom : Családnapok, 2000 Óbudavár / Tilmann Beller
Keresztény vallások, Család általában katolikus egyház, család, vallási erkölcs



"Nem csak közös otthonunk, lakásunk van, hanem ott van a társunk is. Azt is mondhatjuk, hogy a szívedben otthon vagyok. A határvonalakat nem tudjuk egész élesen megrajzolni, mert a ház vagy a lakás, ahol lakunk, a társunk szívére szól. A feleség és a férj szívére szól. A lakás, amelyben élünk, a szívünk kibővítése."

URL: <http://mek.oszk.hu/04600/04640> 2007-03-13

search in the collection

author

title

subject

language All

help submit

search in the documents

help submit

links:

Internet

Memory of the Netherlands

Geheugen van Nederland - Homepage - Microsoft Internet Explorer

Plik Edycja Widok Ulubione Narzędzia Pomoc

Wstecz Wyszukaj Ulubione

Adres <http://www.geheugenvannederland.nl/gvnn/> Przejdz Łącz

home

? HET GEHEUGEN VAN NEDERLAND

- HOME
- ZOEKEN
- THEMA'S
- Onderwijs
- NIEUWS
- PROJECT
- GASTENBOEK
- OVER/FAQ

Het verleden digitaal

Het Geheugen van Nederland is een grote digitale verzameling van illustraties, foto's, teksten, films en audiofragmenten, allemaal van eigen bodem. Ontdek wat Het Geheugen te bieden heeft: kies een thema uit de onderstaande lijst, of zoek gericht naar (beeld-)materiaal door een trefwoord in te typen. [Lees meer](#)

<u>Geschiedenis en samenleving</u>	<u>Kunst en cultuur</u>
Economie en maatschappij	Beeldende kunst
Politiek en koningshuis	Theater en muziek
Oorlog	Literatuur
Koloniën	Kunstnijverheid
Religie	Mode
<u>Ruimte en omgeving</u>	<u>Media en communicatie</u>

Plaatje van de dag



[Onwillige kameel](#)



Internet

Biblioteca Nacional Digital

Biblioteca Nacional Digital - PURL.PT - Microsoft Internet Explorer

Plik Edycja Widok Ulubione Narzędzia Pomoc



Wstecz Wyszukaj Ulubione

Adres <http://purl.pt/index/geral/PT/index.html> Przejdź Łącz





BND > Índice Geral Pesquisar

Biblioteca Nacional Digital

Índice Geral *i*

-  **Autores** (5304 nomes de autores ou responsáveis pelas obras)
-  **Datas** (9512 obras ordenadas por data de publicação ou criação)
-  **PURL** (9548 obras ordenadas pelo seu identificador único da BND)

Índices Específicos



-  **Cartografia** (1493 obras) *i*
-  **Edições Digitais** (376 obras) *i*
-  **Iconografia** (4974 obras) *i*
-  **Livro Antigo** (393 obras) *i*

Lista de novidades da BND

- Obras digitalizadas mais recentes**
- Obras digitais mais recentes**

Registe-se na lista de divulgação novidades enviando um pedido para bndigital@bn.pt

Já conhece estas obras?

-  [A nonstandard analysis characterization of Arzela's quasi-uniform convergence for sequences of real functions](http://purl.pt/3283)
<http://purl.pt/3283>
-  [Casta diagalves](http://purl.pt/13525)
<http://purl.pt/13525>

Gotowe Internet

Cechy bibliotek II generacji

Wybrane cechy bibliotek II generacji:

1. Zasób - dowolny
2. Dostęp - kontrolowany (lub możliwość kontroli)
3. Formaty dokumentów – dominują hybrydowe
4. Zaawansowane mechanizmy zarządzania zasobem
5. Zaawansowane mechanizmy zarządzania metadanymi
6. Obsługa specj. standardów komunikacyjnych
7. Współpraca z repozytoriami rozproszonymi

Integracja

Repozytoria rozproszone, m.in.:

- OAISTER
- OpenDOAR
- DOAJ
- Institutional Archives Registry



OpenDOAR

DOAJ DIRECTORY OF
OPEN ACCESS
JOURNALS

OAISTER

<http://oaister.umdl.umich.edu/o/oaister/>

Serwis umożliwiający wyszukiwanie rozproszone za pośrednictwem protokołu OAI PMH w repozytoriach cyfrowych.

Aktualnie (październik 2007) z serwisem współpracują 902 biblioteki cyfrowe z całego świata (w tym wszystkie polskie biblioteki oparte na systemie dLibra)

Serwis daje dostęp do ponad 13,6 mln rekordów.

Mechanizm wyszukiwawczy bazuje na atrybutach DublinCore (902 bibliotek)

+ biblioteki federacji DLF (62) + biblioteki MODS (9)

RAZEM: 972 biblioteki

OAISTER

OAister Search - Microsoft Internet Explorer

Plik Edycja Widok Ulubione Narzędzia Pomoc

Wstecz Wyszukaj Ulubione

Adres <http://oaister.umdl.umich.edu/cgi/b/bib/bib-idx?c=oaister;page=simple> Przejdź Łącza

Home Search Help • About Using OAister News

Help us make OAister better!
Take our [survey](#).

Tips:

If you enter more than one word in a search box, the words will be treated as a phrase and searched together, e.g., entering *fancy dress* will find records that have the word *fancy* next to *dress*. No quotations are necessary.

Use an asterisk with a word stem to find variations on the word, e.g., searching for *civ** will match *civ*, *civil*, *city*.

Search within fields [\(help\)](#)
Use a word or phrase, e.g., diploma*, fancy dress

Entire Record And

Entire Record And

Entire Record

Limit by resource type [\(help\)](#)
Choose one or more

all types

Gotowe Internet

OpenDOAR

<http://www.opendoar.org/>

Portal akademickich repozytoriów naukowych Open Access (przewaga europejskich)

Liczne narzędzia: wyszukiwarka, statystyki, opisy

852 repozytoria

OpenDOAR

OpenDOAR - Home Page - Directory of Open Access Repositories - Microsoft Internet Explorer

Plik Edycja Widok Ulubione Narzędzia Pomoc

Wstecz Wyszukaj Ulubione

Adres <http://www.opendoar.org/> Przejdź Łącz

OpenDOAR

Directory of Open Access Repositories

[Home](#) | [Find](#) | [Suggest](#) | [Tools](#) | [FAQ](#) | [About](#) | [Contact Us](#)

The Directory of Open Access Repositories - OpenDOAR

[Search for repositories](#) | [Search repository contents](#) | [List of repositories](#) | [Repository Statistics](#)

OpenDOAR is an authoritative directory of academic open access repositories. Each OpenDOAR repository has been visited by project staff to check the information that is recorded here. This in-depth approach does not rely on automated analysis and gives a quality-controlled list of repositories.

As well as providing a simple [repository list](#), OpenDOAR lets you [search for repositories](#) or [search repository contents](#). Additionally, we provide tools and support to both repository administrators and service providers in sharing best practice and providing tools to improve the quality of the repository infrastructure. Further explanation of these features is given in a project document [Beyond the list](#).

The current directory lists repositories and allows breakdown and selection by a variety of criteria - see the [Find](#) page - which can also be viewed as [statistical charts](#). The underlying database has been designed from the ground up to include in-depth information on each repository that can be used for search, analysis, or underpinning services like text-mining. The OpenDOAR service is being developed incrementally, developing the current service as new features are introduced. A list of [Upgrades and Additions](#) is available.

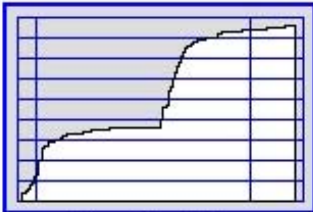

Growth of the OpenDOAR Database

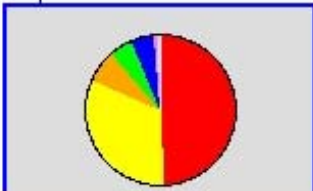

Gotowe Internet

OpenDOAR – dostawcy (geo.)

Proportion of Repositories by Continent
Worldwide

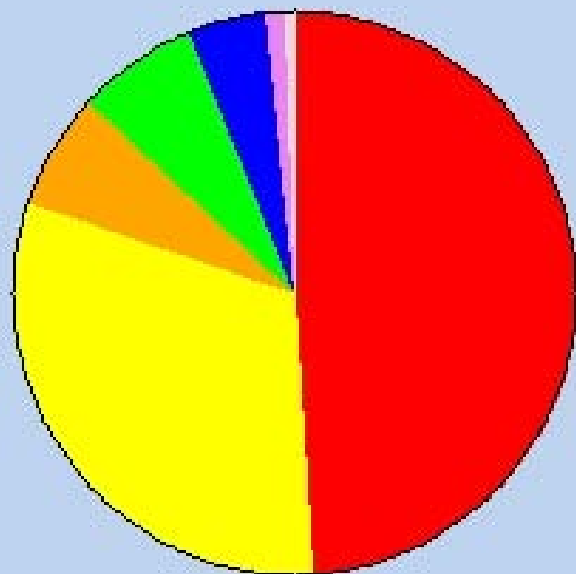

- Europe (461 = 49%)
- North America (293 = 31%)
- Asia (65 = 7%)
- Australasia (65 = 7%)
- South America (40 = 4%)
- Africa (11 = 1%)
- Central America (4 = 0%)

Institutional Archives Registry

<http://archives.eprints.org/>

Portal repozytoriów naukowych Open Access

Liczne narzędzia: wyszukiwarka, statystyki, opisy

853 repozytoria z całego świata

Institutional Archives Registry

Registry of Open Access Repositories (ROAR) - Microsoft Internet Explorer

Plik Edycja Widok Ulubione Narzędzia Pomoc

Wstecz Wyszukaj Ulubione

Adres <http://roar.eprints.org/index.php> Przejdź Łącz

Registry of Open Access Repositories (ROAR)

Home Browse Search Content Search Register a Repository Help Login Register in ROARMAP

Please sign the [petition](#) in support of the European Commission's proposed [Open Access Self-Archiving Mandate](#)

Any Geographic Country Any System Software Any Content Type Sort by Name Filter

Your query resulted in **853** repositories matching

View this result set as a chart:



Export this result set as:

- [Comma-Separated Format](#)
- [Google Earth Overlay](#)
- [\(other formats\)](#)

Analyse the **content** of these repositories ([caveats](#))

Export repository records summary as:

- [Cumulative Graph](#)
- [Cumulative Table](#)

View repository contents as:

- [File Format Graph](#)

@RCHIVESIC (769 records)



Cumulative Deposits

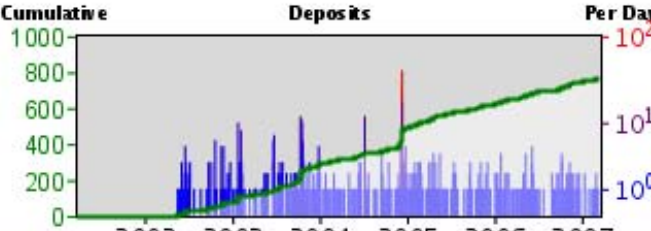

Per Day

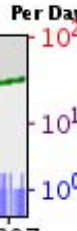

Running **HAL**, based in **France** and is registered as **Research Cross-Institutional**

Registered on 2006-03-30

Cumulative deposits: 769 total

[\[table\]](#) [\[graph\]](#)

Internet

Institutional Archives Registry

Browse (ROAR) - Microsoft Internet Explorer

Wstecz Wyszukaj Ulubione

Adres <http://roar.eprints.org/index.php?action=browse> Przejdź Łącz

	Archives	In Celestial	Records	Mean	Median
• United States	210	169	2749115	16267	505
• United Kingdom	93	82	296611	3617	303
• Germany	78	66	232392	3521	590
• Brazil	50	37	220433	5958	88
• Canada	39	35	41117	1175	232
• France	37	32	173855	5433	500
• Sweden	33	31	47147	1521	967
• Australia	33	28	134129	4790	1227
• Italy	27	22	16651	757	177
• Japan	25	23	297658	12942	3290
• Spain	24	17	41727	2455	869
• Netherlands	23	20	406940	20347	8978
• India	23	16	17567	1098	408
• Belgium	13	12	9043	754	453
• Denmark	9	8	10274	1284	87
• China	9	4	8460	2115	2576
• Mexico	8	4	6419	1605	1030
• Portugal	8	5	6009	1202	204
• Norway	7	6	13090	2182	1196
• South Africa	7	4	1089	272	264
• New Zealand	7	6	908	151	98
• Colombia	6	3	339	113	19

Internet

DOAJ

Directory of Open Access Journals (DOAJ)

<http://www.doaj.org/>

Największe światowe repozytorium czasopism naukowych udostępnianych bezpłatnie;

Ok. 2500 tytułów (ok. 128 tys. artykułów)

Zakres uniwersalny

DOAJ

Directory of open access journals - Microsoft Internet Explorer

Plik Edycja Widok Ulubione Narzędzia Pomoc

Wstecz Wyszukaj Ulubione

Adres <http://www.doaj.org/> Przejdź Łącz

DOAJ DIRECTORY OF OPEN ACCESS JOURNALS

[Find Journals](#)

[New titles](#)

[Find articles](#)

[Suggest a journal](#)

[About](#)

[FAQ](#)

[News](#)

[Sponsors](#)

[Membership](#)

Welcome to the Directory of Open Access Journals. This service covers free, full text, quality controlled scientific and scholarly journals. We aim to cover all subjects and languages. There are now **2597** journals in the directory. Currently **780** journals are searchable at article level. As of today **128591** articles are included in the DOAJ service.

Sign the petition to the European Commission to demonstrate support for Open Access - go to the [petition site](#) for more information.

[Browse by title](#)

Internet

OAIster - dostawcy i czytelnicy

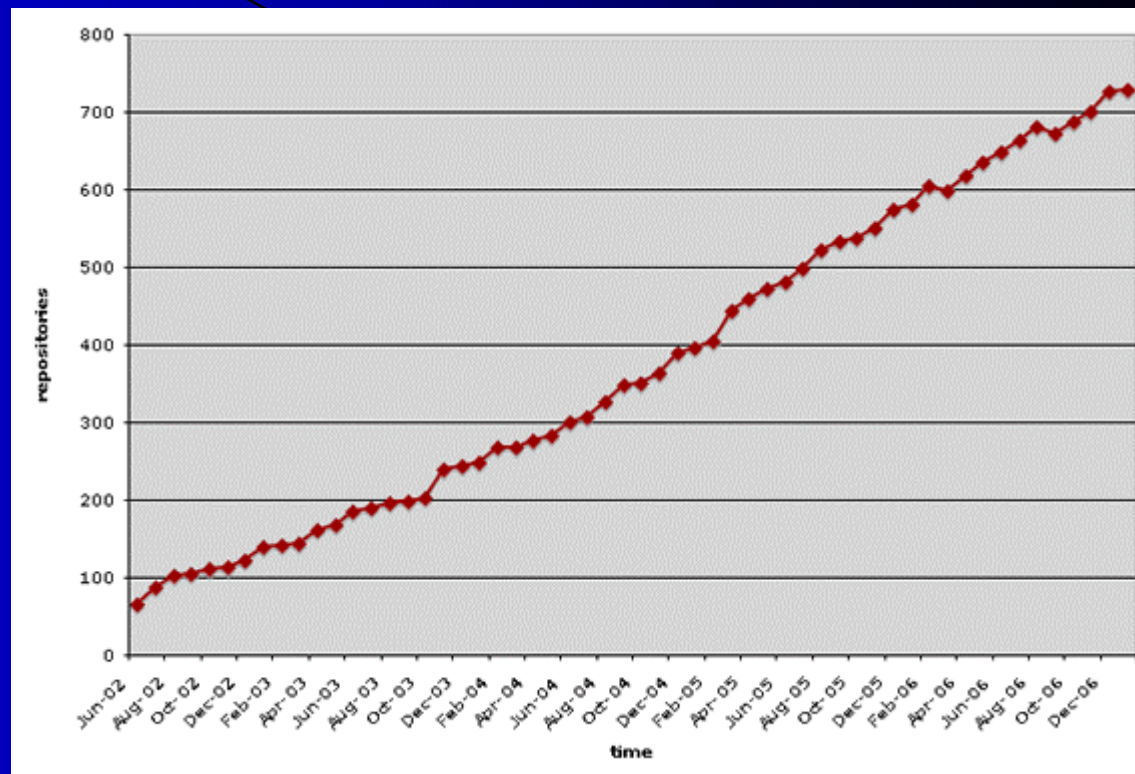
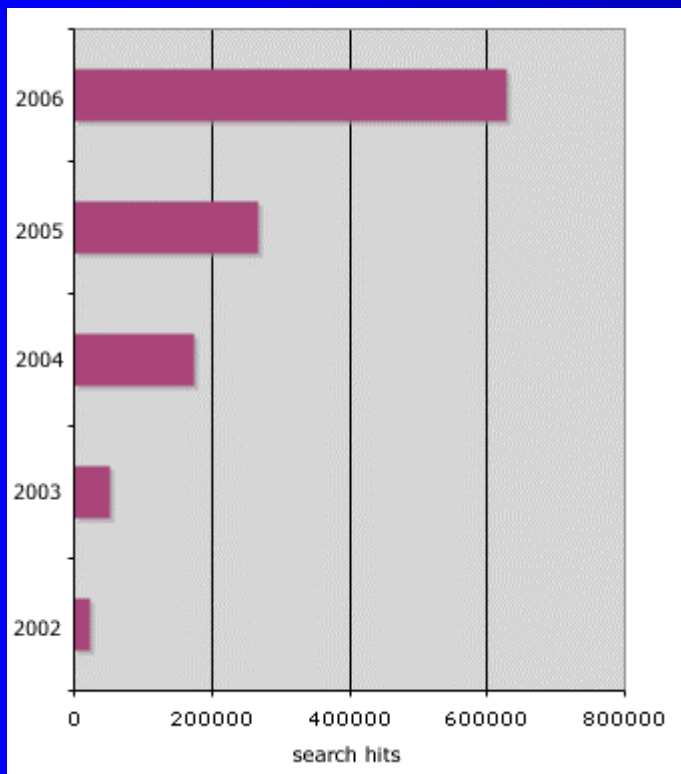

(użytkownicy)

(dostawcy)

OpenDOAR - dostawcy

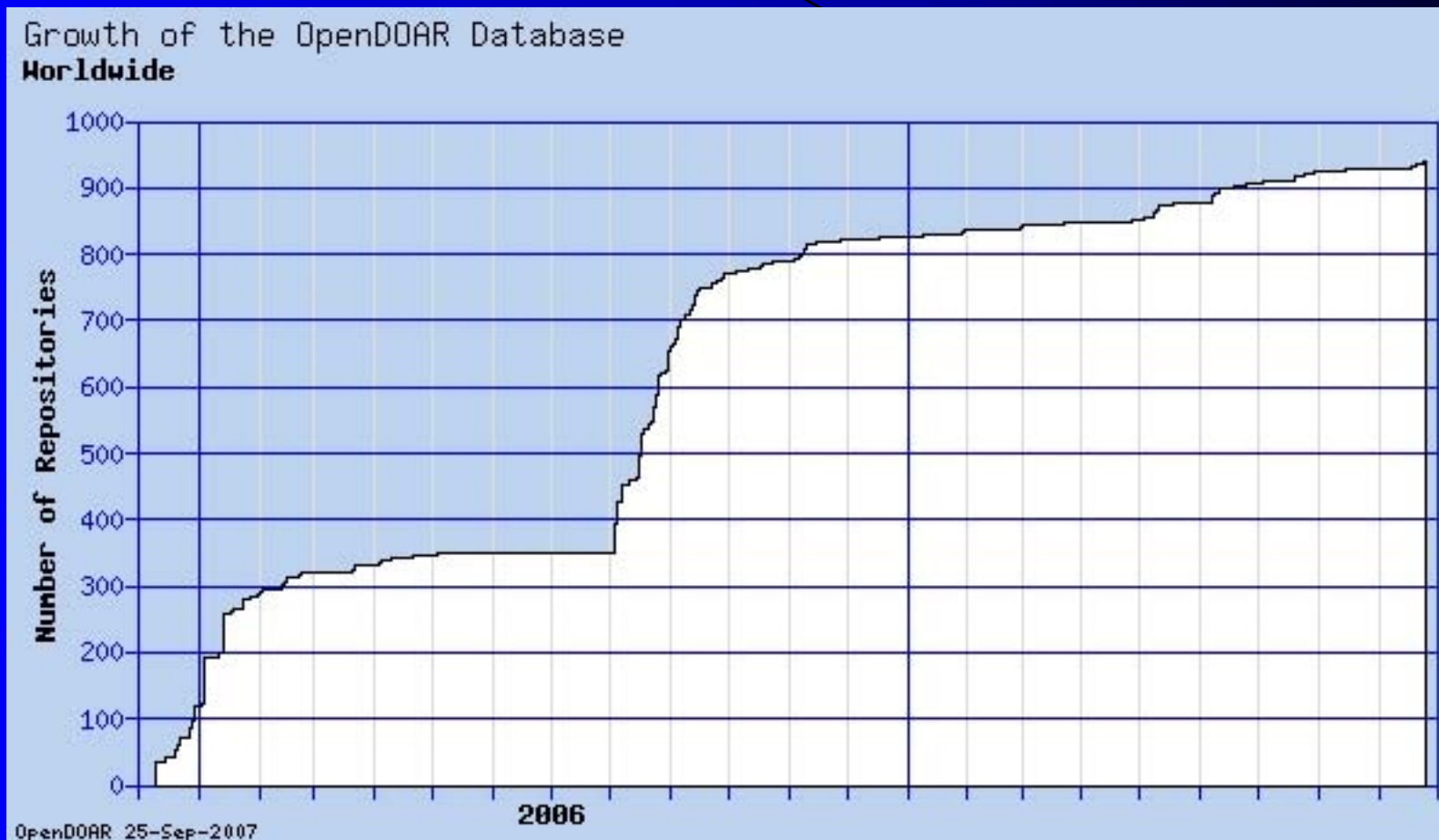

Ryzykowne szacunki - świat

Ok. 500 repozytoriów dużych – ponad 10 tys. poz.

Ok. 500 repozytoriów średnich – 5-10 tys.

Ok. 2000-4000 repozytoriów małych – 1-5 tys.

Razem świat:

- **3000-5000** repozytoriów
(o zbiorach ponad 1000 jednostek każda)
- **13-20 mln** obiektów (w tym ok. 30% w dostępie OA)

- bez Google Books

Szacunki – Polska

Polska (ok. 40 bibliotek, razem ok. 120 tys. jednostek)

- biblioteki dLibra razem – ponad 91 tys. (2002-2007)
- inne razem – ok. 30 tys.

Liczba publicznie dostępnych bibliotek cyfrowych opartych o system dLibra

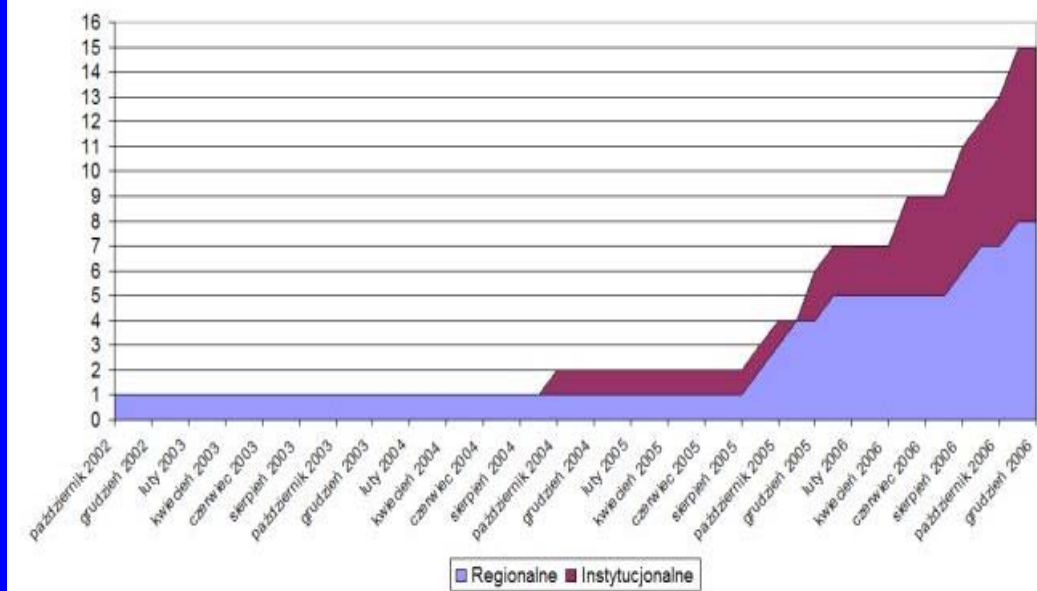

Nowe
biblioteki
dLibra
2002-2006

Dynamika (na przykł. MBC)

Łączna liczba publikacji w bibliotece (2006.12 - 2007.09)



Biblioteki cyfrowe

1. Konteksty biblioteki cyfrowej
2. Co to jest biblioteka cyfrowa?
3. Historia i statystyka
- 4. Formaty prezencyjne**
5. Metadane
6. Oprogramowanie dla bibliotek cyfrowych
7. Wybrane projekty międzynarodowe i europejskie

Formaty archiwalne i prezencyjne

Cechy formatu archiwalnego (FA):

- wysoka jakość;
- wierne odwzorowanie oryginału.



(np. TIF bez kompresji) – por. wytyczne NDAP 2005.

Cechy formatu prezencyjnego (FP):

- małe rozmiary;
- akceptowalna jakość;
- wysoki poziom zorganizowania (indeksowania).

Formaty archiwalne i prezenycyjne

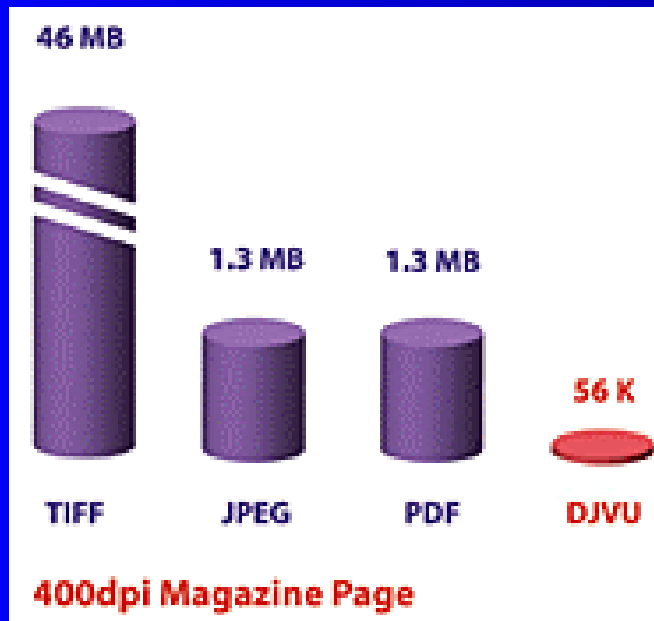

COIA-021-3/05

Decyzja Nr 26
Naczelnego Dyrektora Archiwów Państwowych
z dnia 30.12.2005 r.
w sprawie standardów sporządzania cyfrowych kopii materiałów archiwalnych w archiwach państwowych

Na podstawie § 1 ust. 2 pkt 2 lit. a rozporządzenia Ministra Nauki, Szkolnictwa Wyższego i Techniki z dnia 25 lipca 1984 r. w sprawie szczegółowego zakresu działania Naczelnego Dyrektora Archiwów Państwowych (Dz. U. Nr 41, poz. 218), postanawia się, co następuje:

§ 1

W celu ujednoczenia parametrów sporządzania kopii cyfrowych, wprowadza się do stosowania w archiwach państwowych zalecenia dotyczące standardów w zakresie digitalizacji materiałów archiwalnych, stanowiące załącznik do niniejszej decyzji.

§ 2

1. Zalecane standardy stosuje się przy sporządzaniu wzorcowych kopii materiałów archiwalnych, mających charakter zabezpieczający.

2. W przypadku konieczności sporządzenia kopii użytkowych, nie przeznaczonych do długiego przechowywania, dopuszcza się stosowanie innych parametrów.

§ 3

Decyzja wchodzi w życie z dniem podpisania.

Naczelny Dyrektor Archiwów Państwowych

Daria Nałęcz

Formaty prezentacyjne

Biblioteki I generacji:

- tekstowe (ASCII, RTF itp.) lub
- grafika rastrowa (GIF, JPG, TIF, PNG)

Biblioteki II generacji:

- formaty hybrydowe: DJVu lub PDF
- formaty graficzne: JPG, JPG2, PNG, GIF + java
- formaty specjalne: mapy, nuty (zoomity, sibelius)
- formaty multimedialne: mp3, mpeg, flash
- formaty aplikacyjne: np. java

Formaty hybrydowe

Formaty hybrydowe łączą cechy formatów tekstowych i graficznych.

- PDF
- DjVu



Wiernie odwzorowują cechy oryginału

Pozwalają przetwarzać informację (tekst, nuty...)

Czym jest PDF?

1. Prace nad normą ISO (od II 2007)
2. PDF – **podstawa nowoczesnej poligrafii**
(duże pliki wysoka jakość – np. PDF/X-3:2002)
3. PDF – jako format prezencyjny
(po wyrafinowanych zabiegach adaptacyjnych)
4. PDF – w pełni poprawnie funkcjonuje tylko na oprogramowaniu Adobe.
5. Mogą istnieć problemy prawne (np. czcionki)
6. PDF – format bardzo złożony - łączy: tekst, graf. rastrowa i wektorową oraz elementy aplikacyjne.

Adobe Digital – nowe oblicze PDF

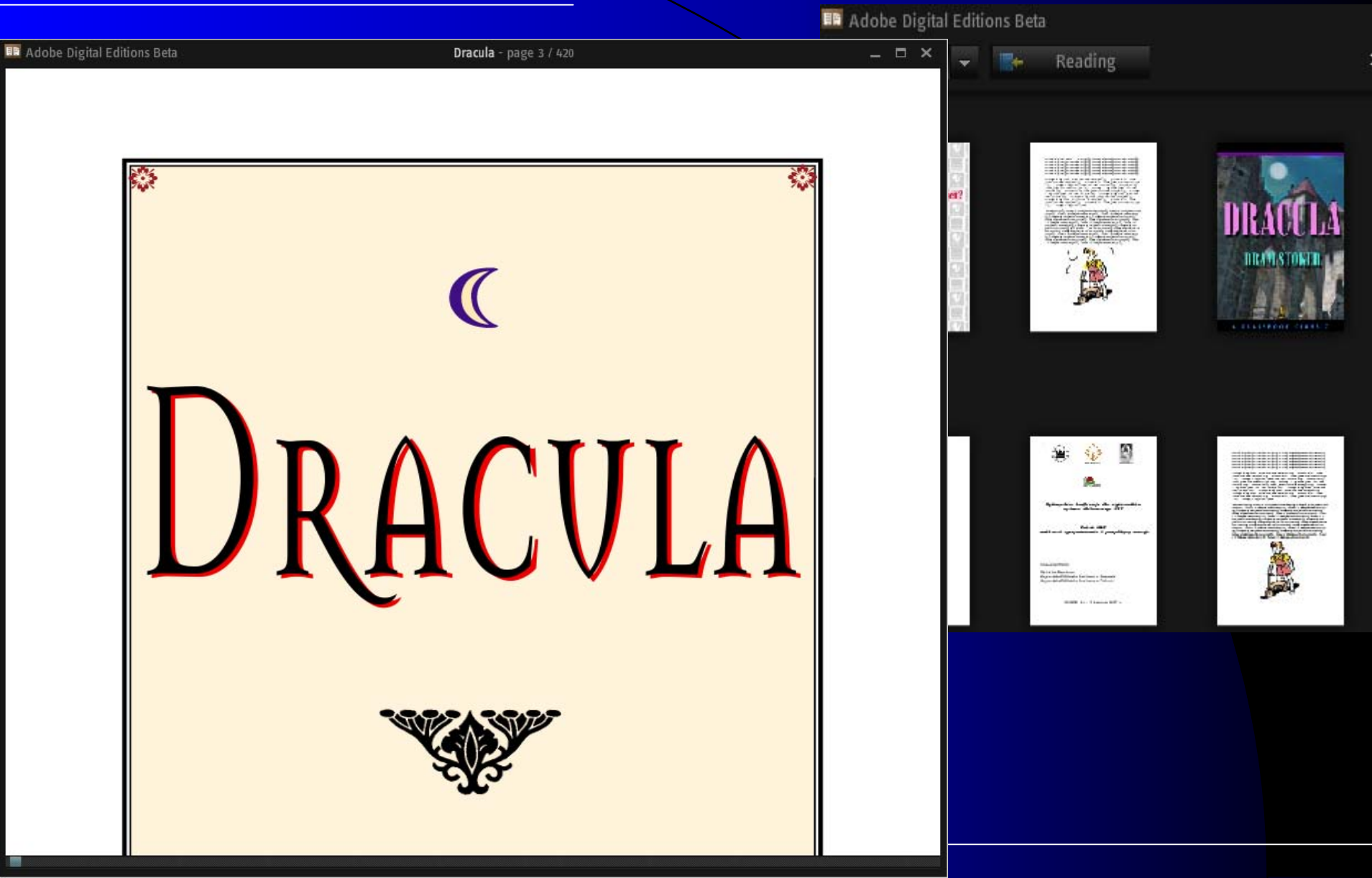

AdobeDigital < – Adobe Labs

T H I S S I D E O F P A R A D I S E

this morning. I will be charm and enchanted indeed to present my compliments on next Thursday evening.

Faithfully,

Amory Blaine

On Thursday, therefore, he walked pensively along the slippery, shovel-scraped sidewalks, and came in sight of Myra's house, on the half-hour after five, a lateness which he fancied his mother would have favored. He waited on the door-step with his eyes nonchalantly half-closed, and planned his entrance with precision. He would cross the floor, not too hastily, to Mrs. St. Claire, and say with exactly the correct modulation:

"My *dear* Mrs. St. Claire, I'm *frightfully* sorry to be late, but my maid"—he paused there and realized he would be quoting—"but my uncle and I had to see a fella—Yes, I've met your enchanting daughter at dancing-school."

Then he would shake hands, using that slight, half-foreign bow, with all the starchy little females, and nod to the fellas who would be standing 'round, paralyzed into rigid groups for mutual protection.

A butler (one of the three in Minneapolis) swung open the door. Amory stepped inside and divested himself of cap and coat. He was mildly surprised not to hear the shrill squawk of conversation from the next room, and he decided it must be quite formal. He approved of that—as he approved of the butler.

"Miss Myra," he said.

To his surprise the butler grinned horribly.

"Oh, yeah," he declared, "she's here." He was unaware that his failure to be cockney was ruining his standing. Amory considered him coldly.

"But," continued the butler, his voice rising unnecessarily, "she's the only one what is here. The party's gone."

Amory gasped in sudden horror.

"What?"

Wiedza o PDF

Nowa książka - "Systemy produkcyjne w poligrafii"



CHUCK
GEHMAN
**Systemy
produkcyjne
w poligrafii**
Praktyczny przewodnik
Wydawnictwo Real World

Nowa publikacja "Systemy produkcyjne w poligrafii" (tyt. org. "Print Production Workflow - A Practical Guide") opisuje współczesne koncepcje i praktyczne realizacje systemów produkcji - od prostych RIP-ów aż do rozbudowanych systemów zarządzania produkcją, przedstawia narzędzia do projektowania plików graficznych, kontroli poprawności danych, sterowania przepływem pracy i kontroli urządzeń wyjściowych. Opisuje wady i zalety różnych rozwiązań, pozwalając na wybór systemu optymalnego dla realizacji określonego zadania. Przegląd sprzętu oraz oprogramowania będzie przydatny w procesie inwestycyjnym.

Więcej...

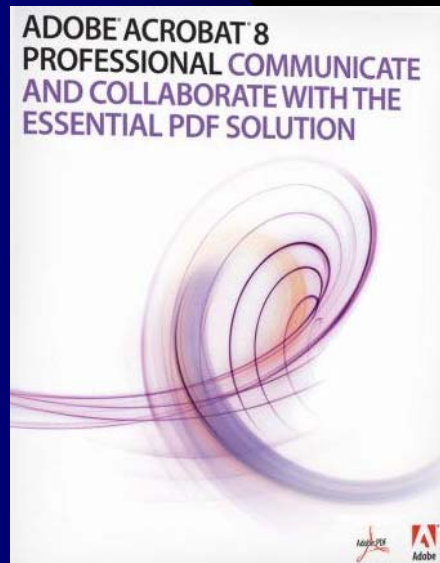

Systemy produkcyjne w poligrafii /
Chuck Gehman. - Warszawa, 2007.

Profesjonalny druk / Claudia McCue.
– Gliwice, 2007

Czym jest DjVu

Format DjVu w przeciwieństwie do PDF ma charakter czysto graficzny.

- Opiera się na technice warstw (por. Photoshop)
- Wynikowe pliki - najmniejsze z możliwych (por. JPG)
- Może mieć zakotwiczona warstwę tekstową OCR
- Jasny status prawny – brak ograniczeń licencyjnych
- Istnieją zarówno komercyjne (Lizard Tech), jak i bezpłatne aplikacje (DJVuLibre)

DjVu

Małe rozmiary

Dokumenty DjVu są
nieedytowalne –
dają więc gwarancję
wiarygodności

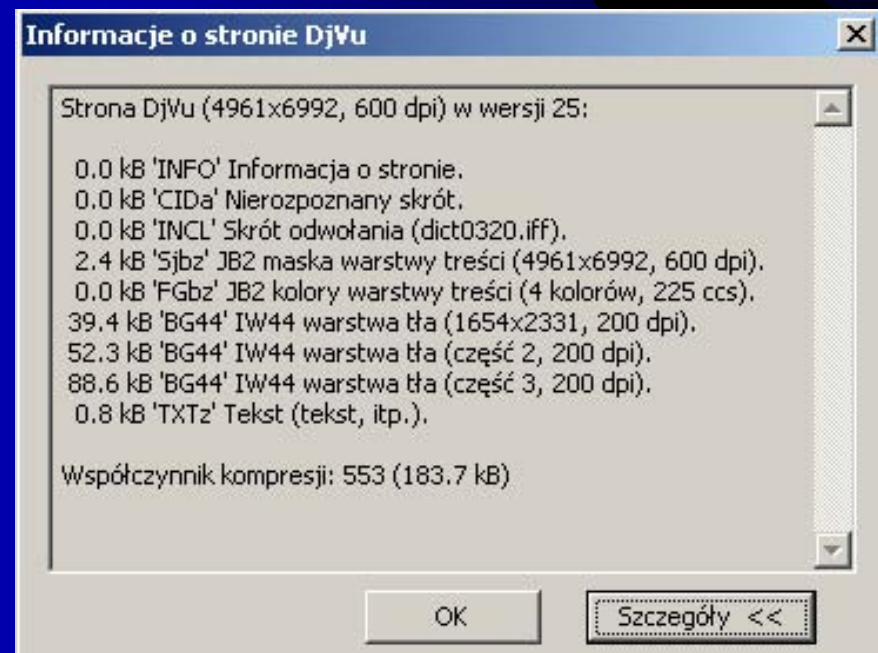
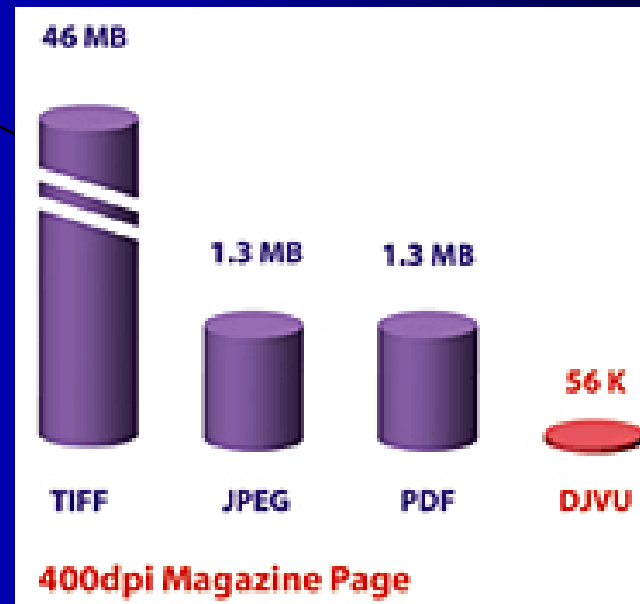

DJVu – poprawny dokument

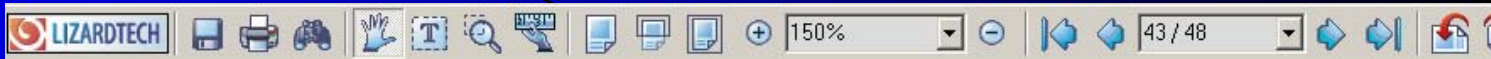

OM nr 36 (801) 5 IX 2007

NOŻNA – V liga. Pogrom Janiny

Balin grał do końca

Balin zainkasowały w mi-
weekend komplet punktów.
ie trudniejszą przeprawę
łkarze Orła. Jeszcze na
t przed końcem meczu ze
przegrywali 0-1, ale w koń-
zaliczyli dwa trafienia. Po
ej przegranej z liderem
an coraz trudniejsza jest
a zamykającej tabelę Ja-

5. kolejka:

ORZEŁ BALIN
SKAWA WADOWICE
2-1 (0-0)



DJVu – poprawny dokument

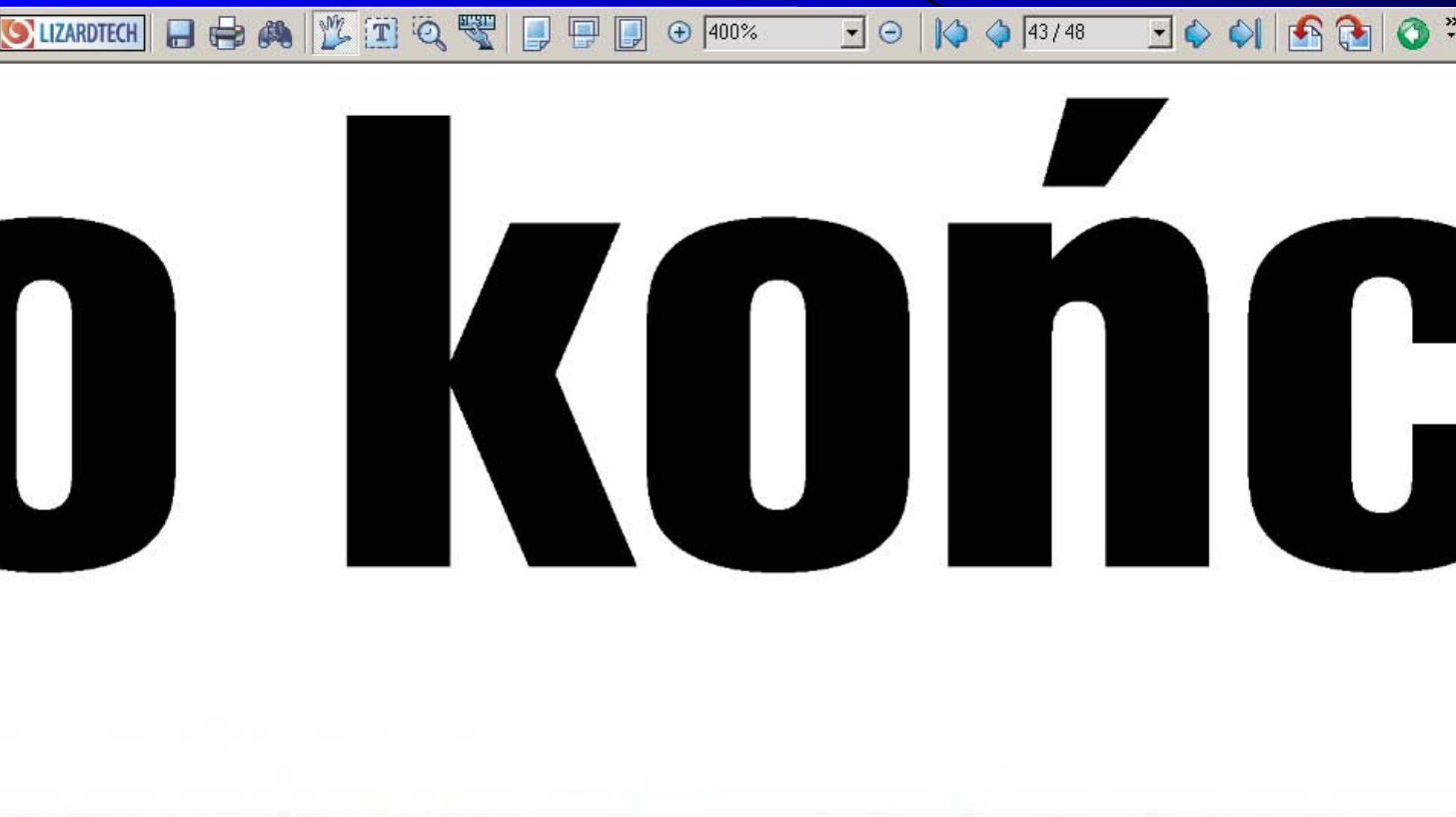

DJVu

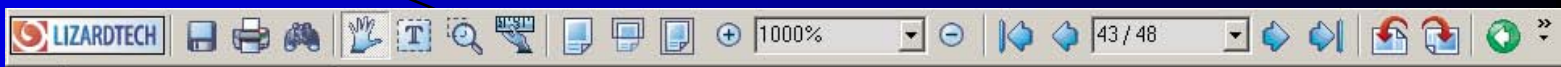

Zoomity

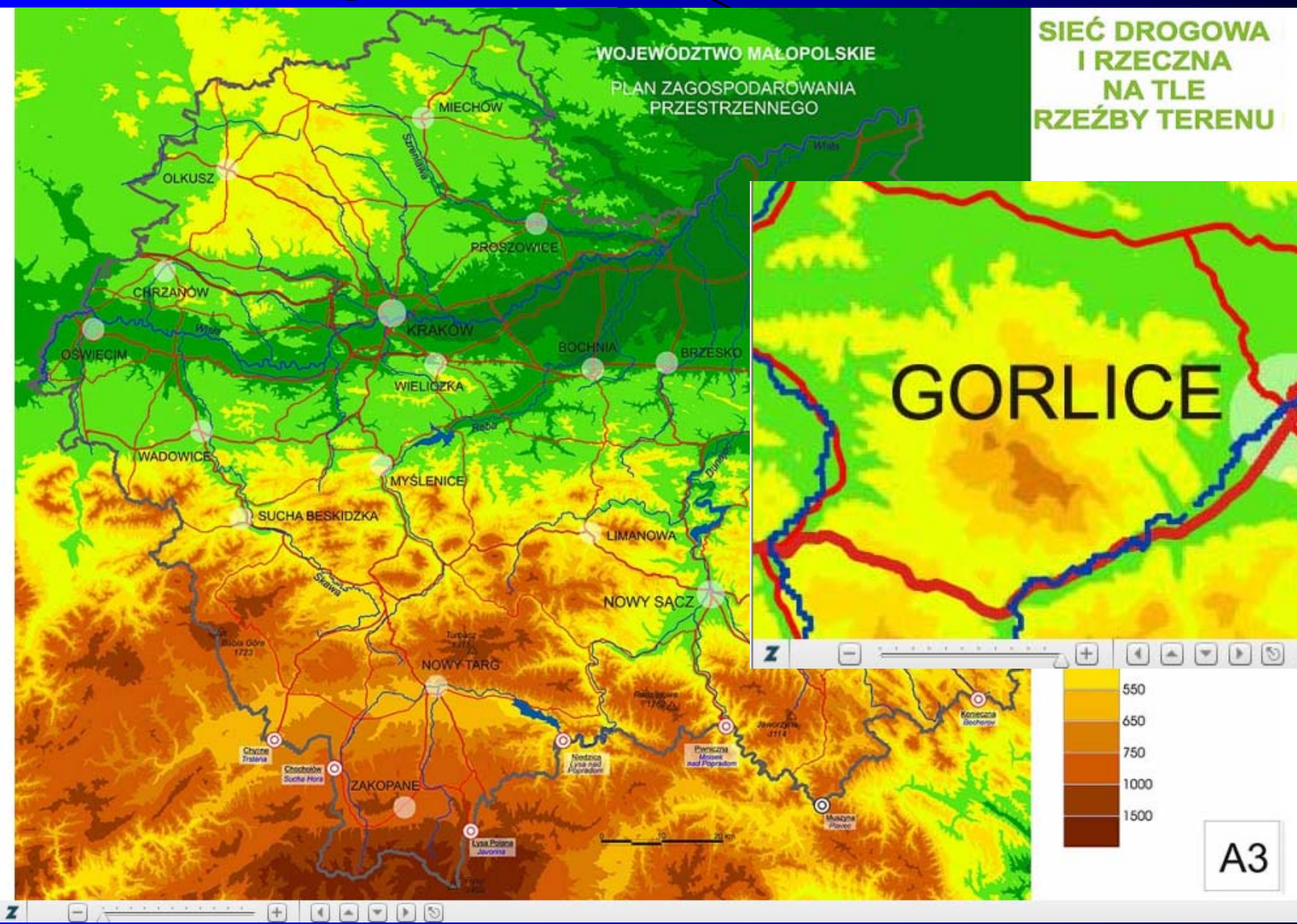

Sibelius



http://www.lnb.lv/digitala_biblioteka/Notis/melanholiskaisvalsis.htm

MELANHOLISKAIS VALSIS by EMĪLS DĀRZIŅŠ

Scorch

VALSE MÉLANCOLIQUE MELANHOLISKAIS VALSIS

Emīls Dārziņš (1875-1910)

Tempo di valse (1904)

Flutes 1&2

Oboe

Cor Anglais

Clarinets in A 1&2

Bassoons 1&2

Horns in F 1&2

Timpani in A

Violin I

Violin II

pp

pp

Gotowe

Internet

A screenshot of a web browser displaying a digital score for the piece "Valse Mélancolique" by Emil Dārziņš. The score is presented in a Scorch player interface. It features multiple staves for various instruments: Flutes 1&2, Oboe, Cor Anglais, Clarinets in A 1&2, Bassoons 1&2, Horns in F 1&2, Timpani in A, Violin I, and Violin II. The music is in 3/4 time and marked "Tempo di valse". The key signature has one sharp (F#). The score shows the beginning of the piece, with the strings and woodwinds starting with a piano (*pp*) dynamic. The browser's address bar shows the URL "http://www.lnb.lv/digitala_biblioteka/Notis/melanholiskaisvalsis.htm" and the page title "MELANHOLISKAIS VALSIS by EMĪLS DĀRZIŅŠ". The Scorch logo is visible in the top right corner of the player interface.

Biblioteki cyfrowe

1. Konteksty biblioteki cyfrowej
2. Co to jest biblioteka cyfrowa?
3. Historia i statystyka
4. Formaty prezencyjne

5. Metadane

6. Oprogramowanie dla bibliotek cyfrowych
7. Wybrane projekty międzynarodowe i europejskie

Metadane – czyli co?

Problem informatyczny czy bibliotekarski?

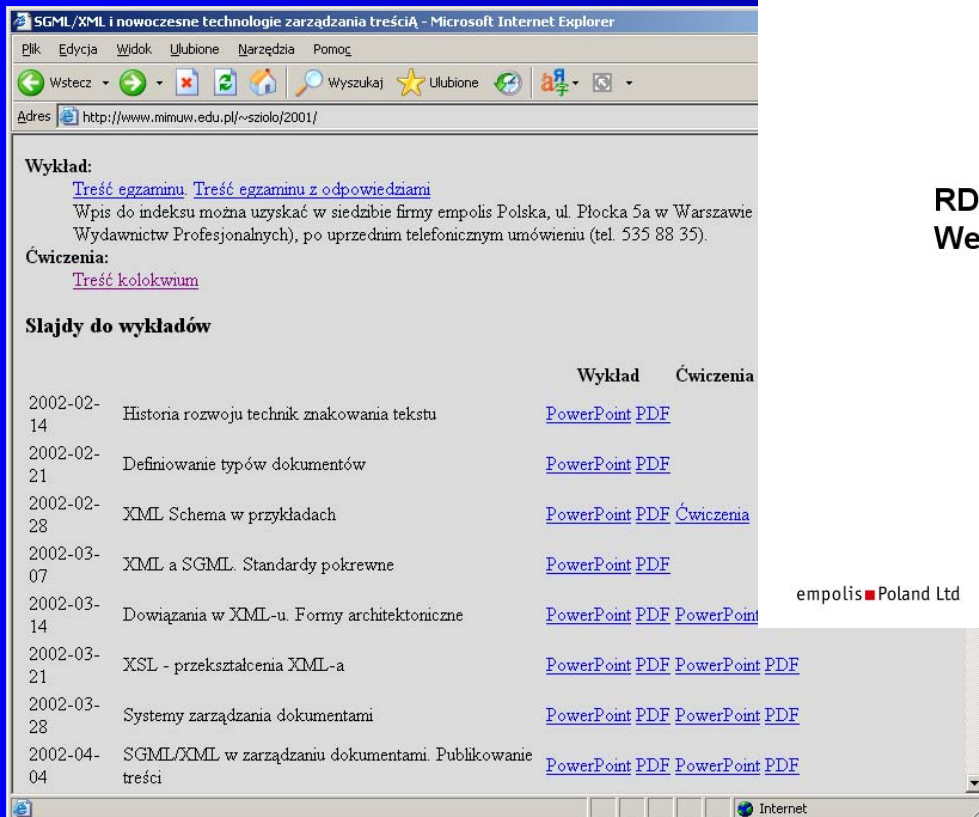

SGML/XML i nowoczesne technologie zarządzania treścią - Microsoft Internet Explorer

Plik Edycja Widok Ulubione Narzędzia Pomoc

Wstecz Wyszukaj Ulubione

Adres <http://www.mimuw.edu.pl/~szio/2001/>

Wykład:
[Treść egzaminu](#) [Treść egzaminu z odpowiedziami](#)
Wpis do indeksu można uzyskać w siedzibie firmy empolis Polska, ul. Płocka 5a w Warszawie (Wydawnictw Profesjonalnych), po uprzednim telefonicznym umówieniu (tel. 535 88 35).

Ćwiczenia:
[Treść kolokwium](#)

Slajdy do wykładów

	Wykład	Ćwiczenia
2002-02-14	Historia rozwoju technik znakowania tekstu	PowerPoint PDF
2002-02-21	Definiowanie typów dokumentów	PowerPoint PDF
2002-02-28	XML Schema w przykładach	PowerPoint PDF Ćwiczenia
2002-03-07	XML a SGML. Standardy pokrewne	PowerPoint PDF
2002-03-14	Dowiązania w XML-u. Formy architektoniczne	PowerPoint PDF PowerPoint PDF
2002-03-21	XSL - przekształcenia XML-a	PowerPoint PDF PowerPoint PDF
2002-03-28	Systemy zarządzania dokumentami	PowerPoint PDF PowerPoint PDF
2002-04-04	SGML/XML w zarządzaniu dokumentami. Publikowanie treści	PowerPoint PDF PowerPoint PDF

Transforming Information into Value



RDF
Wertykalne zastosowania XML-a



empolis Poland Ltd



Literatura (pol.)

M. Nahotko 2004



M. Nahotko 2006

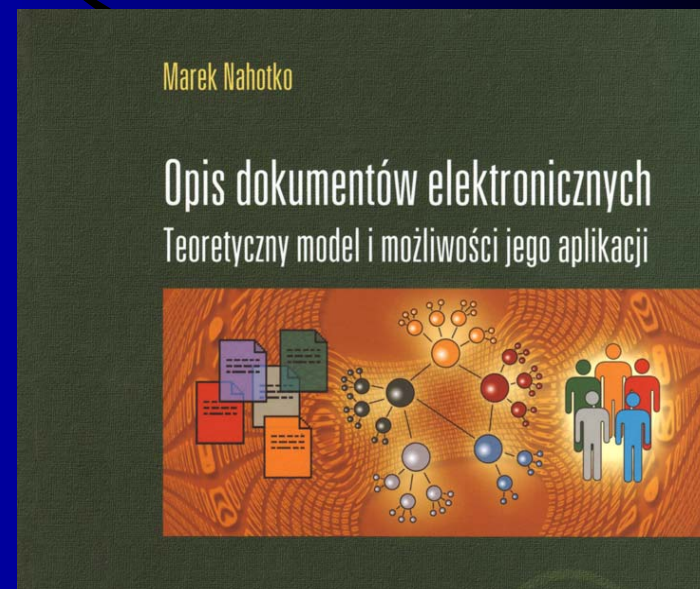

- M. Nahotko, Metadane. Sposób na uporządkowanie Internetu, Kraków 2004
- M. Nahotko, Metadane i ontologie w systemach zarządzania wiedzą, [w:] Profesjonalna informacja w internecie, Kraków 2005, s. 144-149
- M. Nahotko, Metadane jako narzędzie opracowania elektronicznych zasobów sieciowych, „Zagadnienia Informatyki i Naukowej” 2003, nr 2, s. 101-117
- M. Nahotko, Opis dokumentów elektronicznych. Teoretyczny model i możliwości jego aplikacji, Kraków 2006
- M. Nahotko, Metadane – sposób na uporządkowanie Internetu, „Bibliotekarz” 2000, nr 7/8, s. 11-17
- M. Nahotko, Identyfikacja obiektów w sieciach rozległych, [w:] II konferencja: Internet w bibliotekach. łączność, współpraca, digitalizacja, Warszawa 2003, („EBIB Materiały Konferencyjne”), tryb dostępu: <http://ebib.oss.wroc.pl/matkonf/iwb2/nahotko.php> [2007.02.23]
- M. Nahotko, Stare i nowe standardy opisu dokumentów elektronicznych, "EBIB" nr 33 (2002), tryb dostępu: <http://ebib.oss.wroc.pl/2002/33/nahotko.php> [2007.02.23]
- R. Lewandowski, Metadane w dokumentach HTML, [w:] Przestrzenie informacji, Poznań 2002, s. 53-66
- L. Stelmach, Nowe mechanizmy dystrybucji informacji w Internecie. Metadane i ich standaryzacja, [w:] Profesjonalna informacja w internecie, Kraków 2005, s. 150-156
- M. M. Michalska, Opracowanie dokumentów elektronicznych w BN, „Biuletyn Informatyczny Biblioteki Narodowej” 2002, nr 3, s. 15-20, toż, tryb dostępu: www.bn.org.pl/doc/b_3_2002.pdf [2007.02.23]
- E. Krysiak, Stosowanie metadanych do charakterystyki dokumentów elektronicznych, „Biuletyn Informatyczny

Metadane i identyfikacja w praktyce

Trendy – liczba wdrożeń w BC

1. DublinCore (80-90% BC) ↑
2. Standardy LoC ↓
3. MODS ↓
4. MARC21 w bibliotece cyfrowej ↓
5. METS →
6. OAI ↑

Dublin Core

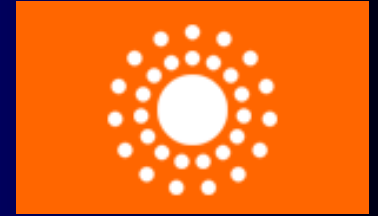

Zalety:

1. Prosty i intuicyjny (15 elementów)
2. Dobrze funkcjonuje w ramach syntaktyki XML
3. Idealny do zastosowań web 2.0

Wady:

Zbyt ogólny

Absolutny lider – 80-90% repozytoriów

DC w praktyce

De arte praedicandi (De doctrina christiana lib. IV)

Opis wydania

POKAŹ TREŚĆ!

- Dublin Core ver. 1.1:
 - Tytuł: De arte praedicandi (De doctrina christiana lib. IV)
 - Autor: Augustinus, Aurelius (św. ; 354-430) ; Augustyn (św. ; 354-430)
 - Wydawca: Fust Ioannes ; Schöffner Petrus
 - Miejsce wydania: Mainz
 - Data wydania: 1467 III przed
 - Opis: Czwarta księga dzieła św. Augustyna (Aureliusza Augustyna z Hippony) "O nauce chrześcijańskiej" [łac. "De Doctrina Christiana libri quatuor". Opis_fiz.: [22] k. (sygn. [a10, b12]) ; 2° ; Lit.: IBP 624 [rejestruje 4 egz.]. GW 2872. H* 1967. SHun 366. KJ 598. KW r 310. WJ 46. Poczet pamiątek 1246.
 - Powiązania: [kliknij tutaj, żeby przejść](#) 
 - Typ zasobu: Inkunabul
 - Słowa kluczowe: filozofia chrześcijańska ; teologia
 - Format: image/x.djvu
 - Identyfikator: oai:mbc.malopolska.pl:3373
 - Język: lat
 - Prawa: Biblioteka Książąt Czartoryskich
 - Kontakt: [kliknij tutaj, żeby przejść](#) 
 - OPAC: [kliknij tutaj, żeby przejść](#) 

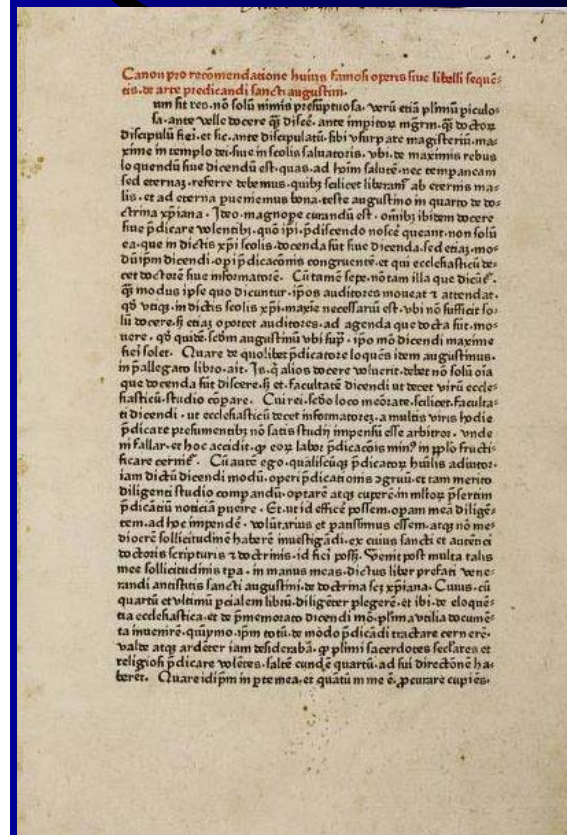

DC w RDF

```
<?xml version="1.0" ?>
```

```
- <rdf:RDF xmlns:rdf="http://www.w3.org/1999/02/22-rdf-syntax-ns#"
  xmlns:dc="http://purl.org/dc/elements/1.1/">
- <rdf:Description rdf:about="http://mbc.malopolska.pl/Content/154">
  <dc:contributor xml:lang="pl">Krasnowolska, Margerita. Tł.</dc:contributor>
  <dc:description xml:lang="pl">Pubkikacja porusza tematykę uprzedzeń, rasizmu, ksenofobii,
    dyskryminacji, problematykę międzykulturowości i wielokulturowości. Prócz teoretycznych
    rozważań książka zawiera ćwiczenia praktyczne, ukazuje techniki stosowane w
    przedsięwzięciach związanych z nauczaniem tolerancji.W aneksie zawarta została lista
    wybranych organizacji pozarządowych zajmujących edukacją dla tolerancji</dc:description>
  <dc:rights xml:lang="pl">Stowarzyszenie Willa Decjusza</dc:rights>
  <dc:type xml:lang="pl">Książka</dc:type>
  <dc:date xml:lang="pl">2003</dc:date>
  <dc:rights xml:lang="pl">http://www.villa.org.pl/</dc:rights>
  <dc:subject xml:lang="pl">Tolerancja</dc:subject>
  <dc:title xml:lang="pl">Tolerancja : jak uczyć siebie i innych</dc:title>
  <dc:language xml:lang="pl">pol</dc:language>
  <dc:publisher xml:lang="pl">Stowarzyszenie Willa Decjusza</dc:publisher>
  <dc:format xml:lang="pl">image/x.djvu</dc:format>
  <dc:contributor xml:lang="pl">Krasnowolski, Piotr. Tł.</dc:contributor>
  <dc:identifier xml:lang="pl">ISBN 83-88292-73-0</dc:identifier>
  <dc:creator xml:lang="pl">Krasnowolska, Margerita. Tł.</dc:creator>
  <dc:publisher xml:lang="pl">Kraków</dc:publisher>
  <dc:creator xml:lang="pl">Ambrosewicz-Jacobs, Jolanta (1957- )</dc:creator>
  <dc:relation xml:lang="pl">Biblioteka Villi Decjusza</dc:relation>
  <dc:creator xml:lang="pl">Krasnowolski, Piotr. Tł.</dc:creator>
</rdf:Description>
</rdf:RDF>
```

e-PL wersja 1.0 (2005)

Polski standard archiwalny oparty na DC

The screenshot shows a Microsoft Internet Explorer browser window displaying the website of the Polish National Archives (Archiwa Państwowe). The browser's address bar shows the URL <http://www.archiwa.gov.pl/?CIDA=515>. The website header features the logo of the National Archives and the text "Archiwa Państwowe". A search bar is visible on the left side of the page.

The main content area displays a document titled "Dokument elektroniczny ▶ standard metadanych (propozycja z roku 2005) ▶". The text of the document is as follows:

Ogłoszona 20 kwietnia 2005 ustawa o informatyzacji działalności podmiotów realizujących zadania publiczne z dnia 17 lutego 2005 r. (Dz. U. nr 64 poz. 565) zmienia ustawę archiwalną w kilku punktach.

Zmiany w artykule 5 ustawy o narodowym zasobie archiwalnym dotyczą dokumentacji elektronicznej powstającej w organach państwowych i państwowych jednostkach organizacyjnych, w organach jednostek samorządu terytorialnego i samorządowych jednostkach organizacyjnych. Zaczną obowiązywać 7 miesięcy od dnia ogłoszenia ustawy o informatyzacji (20 listopada 2005).

Wychodząc naprzeciw potrzebie ustalenia, określonej w artykule 5 ust. 2a, niezbędnych elementów struktury dokumentów elektronicznych archiwa państwowe wspólnie z Interdyscyplinarnym Centrum Modelowania Matematycznego i Komputerowego Uniwersytetu Warszawskiego (ICM), przygotowały materiał będący propozycją ogólnego standardu metadanych. Dostępny jest w następujących lokalizacjach:

- <http://www.archiwa.gov.pl/e-pl> (strona archiwów państwowych)
- plik w formacie PDF  sha1 sum
- <http://epl.icm.edu.pl/e-PL/e-PL-0.1.pdf> (strona ICM UW)

Wypowiedzieć się na temat tej propozycji można na forum pod adresem <http://epl.icm.edu.pl/forum/>

Standardy LoC

MARC 21

MARCXML

MODS

MADS

EAD

METS

MIX

PREMIS

Adres  <http://www.loc.gov/standards/>

[The Library of Congress](#) >> [Especially for Librarians and Archivists](#)

Standards at the Library of Congress

Resource Description Formats

- [MARC 21 formats](#) - Representation and communication of descriptive metadata about information items
- [MARCXML](#) - MARC 21 data in an XML structure
- [MODS \(Metadata Object Description Standard\)](#) - XML markup for selected metadata from existing MARC 21 records as well as original resource description
- [MADS \(Metadata Authority Description Standard\)](#) - XML markup for selected authority data from MARC21 records as well as original authority data
- [EAD \(Encoded Archival Description\)](#) - XML markup designed for encoding finding aids

Digital Library Standards

- [METS \(Metadata Encoding & Transmission Standard\)](#) - Structure for encoding descriptive, administrative, and structural metadata (www.loc.gov/mets)
- [MIX \(NISO Metadata for Images in XML\)](#) - XML schema for encoding technical data elements required to manage digital image collections
- [PREMIS \(Preservation Metadata\)](#) - A data dictionary and supporting XML schemas for core preservation metadata needed to support the long-term preservation of digital materials.



*Court of Neptune Fountain
Entrance Pavillon*

Current Highlights

- [PREMIS maintenance activity begins](#)

- [MADS draft released for review and discussion](#)

- [Resource papers on URIs released](#)

- [Report on Rights](#)

Standardy LoC

MARC 21 „electronic” – tradycyjny MARC

MARCXML – MARC w strukturze XML

MODS – wybór pól z MARC w strukturze XML (bibliogr.)

MADS – wybór pól z MARC w strukturze XML (authority)

EAD – standard opisu jedn. arch. w strukturze XML

METS – zespół standardów opisu i komunikacji
dedykowany dla bibliotek cyfrowych

MIX – standard opisu dla archiwów ikonograficznych

PREMIS – standard dot. ochrony i dostępu

MODS (24 implementacje)

Implementation Registry - Metadata Object Description Schema: MODS (Library of Congress) - Microsoft Internet Explorer

Plik Edycja Widok Ulubione Narzędzia Pomoc

Wstecz Wyszukaj Ulubione

Adres <http://www.loc.gov/standards/mods/registry.php> Przejdź Łącz

[HOME >> Implementation Registry](#)

MODS Implementation Registry

To have your projects added to the MODS registry, please submit the requisite information directly to the Network Development and MARC Standards Office via ndmso@loc.gov.

[Browse or Search the Registry](#)

There are currently 24 projects in the registry.

Project Name	Project Details	
107th Congress Web Archive	Institution:	Library of Congress
	Description:	MODS records provide access to 583 Web sites from the 107th Congress of the United States, captured in December 2002, using Lucene for search and retrieval. A MARC record in the Library of Congress Online Catalog provides collection-level access and links to the archive homepage.
	Web site:	http://lcweb2.loc.gov/cocoon/minerva/html/107th/about-metadata.html
	Web site notes:	
	Dates:	MODS descriptions completed March 2004; Lucene search system provides access to records.

Internet

MODS

Chopin Early Editions - Microsoft Internet Explorer

Plik Edycja Widok Ulubione Narzędzia Pomoc

Wstecz Wyszukaj Ulubione

Adres http://chopin.lib.uchicago.edu/ Przejdź Łącz

The University of Chicago Library
Digital Activities & Collections

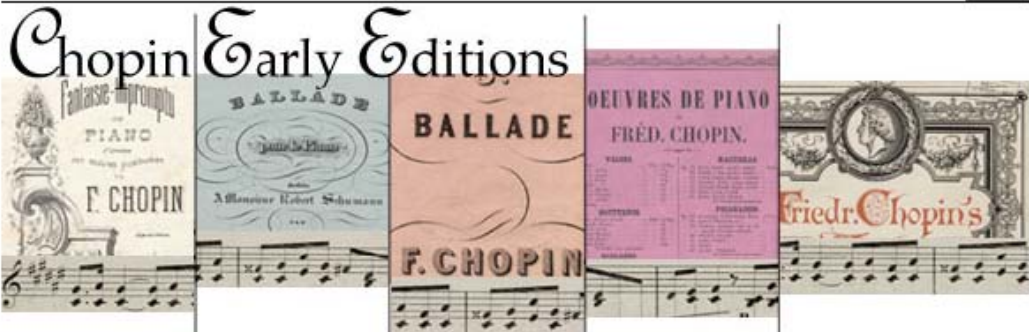

Chopin Early Editions

Browse the Collection

- [Titles](#)
- [Uniform Titles](#)
- [Genres](#)
- [Dedictees](#)

Search the Collection

Search:

In:

The Chopin collection at the University of Chicago Library includes over 400 first and early printed editions of musical compositions by Frédéric Chopin, maintained in the Special Collections Research Center. Because Chopin's works were often published concurrently in several countries with variant texts, scholars can establish a sequence of publication by comparing a range of printings.

Chopin Early Editions consist of digitized images of all scores in the University of

About the Collection

- [The Chopin Collection](#)
- [Chopin Collection Register](#)

About the Digital Project

- [Creating the Digital Collection](#)
- [Rights and Permissions](#)
- [Reproductions](#)

Internet

METS (ok. 60 implementacji)

The screenshot shows a Microsoft Internet Explorer browser window displaying the official website for the Metadata Encoding and Transmission Standard (METS). The browser's address bar shows the URL <http://www.loc.gov/standards/mets/>. The page title is "The Library of Congress >> Standards". The website header features the METS logo and the text "Metadata Encoding & Transmission Standard Official Web Site". Below the header, there is a navigation menu with "Home" and "METS Pages" (selected), and a search button. The main content area is divided into three columns. The left column contains a list of links: METS Schema, & Documentation; METS Presentations; METS Profiles; METS Implementation Registry; METS Example Documents; METS Extension Schemas; Tools & Utilities; METS Editorial Board; Join METS Listserv; METS Listserv Archive; and METS Wiki. The middle column contains a paragraph describing the METS schema as a standard for encoding descriptive, administrative, and structural metadata, mentioning the World Wide Web Consortium and the Network Development and MARC Standards Office. The right column contains three news items: "New METS Primer Available" (2007-03-10 draft), "METS Registry Update" (latest edition with new entries), and "New METS Version 1.6 / METS Meetings in Germany" (1.6 schema approved last November).

Metadata Encoding and Transmission Standard (METS) Official Web Site - Microsoft Internet Explorer

Plik Edycja Widok Ulubione Narzędzia Pomoc

Wstecz Wyszukaj Ulubione

Adres <http://www.loc.gov/standards/mets/> Przejdź Łącz

The Library of Congress >> Standards

METS Metadata Encoding & Transmission Standard

Official Web Site

Home METS Pages search

- [METS Schema, & Documentation](#)
- [METS Presentations](#)
- [METS Profiles](#)
- [METS Implementation Registry](#)
- [METS Example Documents](#)
- [METS Extension Schemas](#)
- [Tools & Utilities](#)
- [METS Editorial Board](#)
- [Join METS Listserv](#)
- [METS Listserv Archive](#)
- [METS Wiki](#)

The METS schema is a standard for encoding descriptive, administrative, and structural metadata regarding objects within a digital library, expressed using the [XML schema language](#) of the [World Wide Web Consortium](#). The standard is maintained in the [Network Development and MARC Standards Office](#) of the Library of Congress, and is being developed as an initiative of the Digital Library Federation.

New METS Primer Available: The 2007-03-10 draft version of the METS Primer and Reference Manual is now available!
-- [See METS Primer PDF](#)

METS Registry Update : The latest edition includes new entries for METS implementations at the German National Library (Deutsche Nationalbibliothek), the Ministry of Culture of Spain, and Brown University Library.
-- [See METS Registry New Edition](#)

New METS Version 1.6 / METS Meetings in Germany: The METS 1.6 schema, approved last November, has replaced the METS 1.5 schema. And for European METS users, three dates have been finalized for METS meetings in Göttingen, Germany.
-- [See Announcements](#)

Internet

Biblioteca Nacional Digital

Planta do Forte chamado vulgarmente da Ilha do Pessegueiro em terra firme, 1781 - Biblioteca Na - Micros...

Plik Edycja Widok Ulubione Narzędzia Pomoc

Wstecz Wyszukaj Ulubione

Adres <http://purl.pt/3951> Przejdź Łącz

BND > Planta do Forte chamado vulgarmente da Ilha do Pessegueiro em terra firme, 1781

Pesquisar

Ficha Bibliográfica (visualização ISBD)

[949993]

MOTTA, Diogo Correia da fl 1781
Planta do Forte chamado vulgarmente da Ilha do Pessegueiro em terra firme [Material cartográfico] / Diogo Corr[eia] da Motta. - Escala [ca. 1:150], 100 Palmos = [14,60 cm]. - [S.l.] : Diogo Corr. da Motta, 1781. - 1 planta : ms., aquarel. ; 70,80x51,90 cm em folha de 72,90x52,20 cm <http://purl.pt/3951>



CDU 623.1(469.412)(084.3)
912"18" (084.3)
914.694.2 (084.3)

Cópias Digitais ou Digitalizadas [notas sobre os conteúdos da BND]:

[PURL 3951/1](#)  Cópia pública, 4.2 MB - Digitalização do original: C.C. 1802 A.

[PURL 3951/2](#)  Cópia interna, 5.5 MB - Digitalização do original: C.C. 1802 A.

[PURL 3951/0](#)  Cópia privada, 358 MB - Digitalização do original: C.C. 1802 A. - [Mais dados técnicos](#)

Gotowe Internet

MARC21 dla DE

- LDR /06
- 008 /26
- 245 \$h
- 256
- 856



Pozostałe jak dla druków tradycyjnych

MARC21 dla DE

245 0 0 \a Rozpoznawanie obrazów \h [Dokument elektroniczny] / \c Ryszard Tadeusiewicz, Mariusz Flasiński.

256 \a Dane tekstowe.

856 4 0 \u <http://winntbg.bg.agh.edu.pl/skrypty/0005/>

Autor	Tadeusiewicz, Ryszard (1947-).
Tytuł	Rozpoznawanie obrazów [Dokument elektroniczny] / Ryszard Tadeusiewicz, Mariusz Flasiński.
Rodzaj dokumentu	Dane tekstowe.
Adres wydawniczy	Kraków : Biblioteka Główna AGH, 2000.
Dostęp (pełny tekst)	http://winntbg.bg.agh.edu.pl/skrypty/0005/
Obraz (cyf.)	

Naszym zdaniem

1. Dublin Core - w bibliotekach cyfrowych (RDF/XML)
2. MARC w OPAC – do zarządzania dużymi zbiorami

Służą różnym celom

Wzajemnie się uzupełniają

26.06.2006 - ... Zespół ds. digitalizacji przy MKiDN przyjął uchwałę o rekomendowaniu MARC 21 i Dublin Core jako właściwych dla metadanych obiektów digitalizowanych... [źródło: www.bn.org.pl]

OAI-PMH – podstawa komunikacji w BC

Open Archives Initiative - Protocol for Metadata Harvesting - v.2.0 - Microsoft Internet Explorer

Plik Edycja Widok Ulubione Narzędzia Pomoc

Wstecz Wyszukaj Ulubione

Adres <http://www.openarchives.org/OAI/openarchivesprotocol.html> Przejdź Łącz



The Open Archives Initiative Protocol for Metadata Harvesting

Protocol Version 2.0 of 2002-06-14
Document Version 2004/10/12T15:31:00Z
<http://www.openarchives.org/OAI/2.0/openarchivesprotocol.htm>

Previous protocol version: [Protocol Version 1.1 of 2001-07-02](#)
[Instructions](#) for migrating from Version 1.1 to 2.0
[Implementation Guidelines](#)

Editors

The OAI Executive:
[Carl Lagoze <lagoze@cs.cornell.edu>](mailto:lagoze@cs.cornell.edu) -- [Cornell University - Computer Science](#)
[Herbert Van de Sompel <herbertv@lanl.gov>](mailto:herbertv@lanl.gov) -- [Los Alamos National Laboratory - Research Library](#)

From the OAI Technical Committee:
[Michael Nelson <m.l.nelson@larc.nasa.gov>](mailto:m.l.nelson@larc.nasa.gov) -- [NASA - Langley Research Center](#)
[Simeon Warner <simeon@cs.cornell.edu>](mailto:simeon@cs.cornell.edu) -- [Cornell University - Computer Science](#)

Table of Contents

Internet

Jeden z powodów stosowania DC/XML/RDF/OAI



Sieć [Grafika](#) [Grupy dyskusyjne](#) [Katalog](#) [więcej »](#)

Dziennik Polski 1963

Szukaj

[Szukanie zaawansowane](#)

[Ustawienia](#)

Szukaj w Internecie Szukaj na stronach kategorii: język polski

Sieć

Sperso

[Małopolska Biblioteka Cyfrowa - Dziennik Polski. 1963, nr 1 \(2 I ...](#)

Małopolska Digital Library, **Dziennik Polski. 1963**, nr 1 (2 I) = nr 5885.

[mbc.malopolska.pl/dlibra/docmetadata?id=328&from=pubstats](#) - 61k -

[Kopia](#) - [Podobne strony](#) - [Zanotuj](#)

[Małopolska Biblioteka Cyfrowa - Dziennik Polski. 1963, nr 60 \(12 ...](#)

Małopolska Digital Library, **Dziennik Polski. 1963**, nr 60 (12 III) = nr 5944.

[mbc.malopolska.pl/dlibra/docmetadata?id=387&from=pubstats](#) - 62k -

[Kopia](#) - [Podobne strony](#) - [Zanotuj](#)

[[Więcej wyników z mbc.malopolska.pl](#)]

[Małopolska Biblioteka Cyfrowa - Dziennik Polski. 1963, nr 57 \(8 ...](#)

Małopolska Digital Library, **Dziennik Polski. 1963**, nr 57 (8 III) = nr 5941.

[193.201.137.130/dlibra/docmetadata?id=384&from=publication&](#) - 64k -

[Kopia](#) - [Podobne strony](#) - [Zanotuj](#)

[Małopolska Biblioteka Cyfrowa - Dziennik Polski. 1963 \(sierpień\)](#)

Małopolska Digital Library, **Dziennik Polski. 1963** (sierpień)

[193.201.137.130/publication/4549](#) - 58k - [Kopia](#) - [Podobne strony](#) - [Zanotuj](#)

[[Więcej wyników z 193.201.137.130](#)]

Czy to już semantyczny Web?

Eksperyment:

Metadane: **ISBD/DC/XML/RDF/OAI-PMH.**

Wyniki wyszukiwań: **Google/OAISTER/FBC/dLibra.**

Teza:

Jeśli obiekt ma odpowiednie metadane, to nawet jeśli nie potrafię szukać istnieje duże prawdopodobieństwo, że i tak znajdę.

Czy to już semantyczny Web?

ISBD:

Dziennik Polski. 1965, nr 154 (1 VII) = nr 6655

Kraków : Wydawnictwo Prasowe RSW "Prasa", 1965

URL: <http://mbc.malopolska.pl/publication/1308>

Czy to już semantyczny Web?

Dublin Core 1.0

Dziennik Polski. 1965, nr 54 (5 III) = nr 6555

Opis wydania

[POKAŹ TREŚĆ!](#)

- Dublin Core ver. 1.1:
 - Tytuł: Dziennik Polski. 1965, nr 54 (5 III) = nr 6555
 - Wydanie: Wyd. A
 - Wydawca: Krakowskie Wydawnictwo Prasowe RSW "Prasa"
 - Miejsce wydania: Kraków
 - Data wydania: 1965
 - Typ zasobu: Czasopismo
 - Słowa kluczowe: gazety regionalne
 - Format: image/x.djvu
 - Identyfikator: oai:mbc.malopolska.pl:1061
 - Język: pol
 - Prawa: Wydawnictwo Jagiellonia SA
 - Kontakt: [kliknij tutaj](#), żeby przejść 
 - Digitalizacja: Wojewódzka Biblioteka Publiczna w Krakowie

Czy to już semantyczny Web?

XML/RDF

```
<rdf:RDF>
- <rdf:Description rdf:about="http://mbc.malopolska.pl/Content/1061">
  <dc:publisher xml:lang="pl">Kraków</dc:publisher>
  <dc:format xml:lang="pl">image/x.djvu</dc:format>
  <dc:language xml:lang="pl">pol</dc:language>
  <dc:date xml:lang="pl">1965</dc:date>
  <dc:publisher xml:lang="pl">Krakowskie Wydawnictwo Prasowe RSW "Prasa"</dc:publisher>
  <dc:rights xml:lang="pl">Wydawnictwo Jagiellonia SA</dc:rights>
  <dc:title xml:lang="pl">Dziennik Polski. 1965, nr 54 (5 III) = nr 6555</dc:title>
  <dc:subject xml:lang="pl">gazety regionalne</dc:subject>
  <dc:rights xml:lang="pl">http://www.dziennik.krakow.pl/</dc:rights>
  <dc:type xml:lang="pl">Czasopismo</dc:type>
  <dc:rights xml:lang="pl">Wojewódzka Biblioteka Publiczna w Krakowie</dc:rights>
</rdf:Description>
</rdf:RDF>
```



Czy to już semantyczny Web?

OAI-PMH

date: 2007-10-20

identifier : oai:mbc.malopolska.pl:1061 metadataPrefix : oai_dc verb : GetRecord

GetRecord

♦ oai:mbc.malopolska.pl:1061

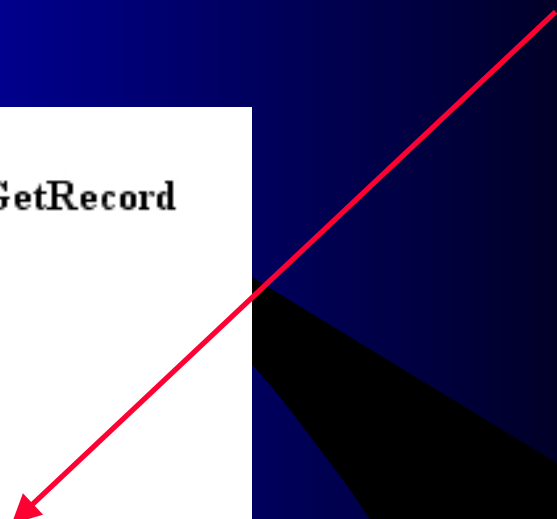
- ◊ dc:title (pl) : Dziennik Polski. 1965, nr 54 (5 III) = nr 6555
 - ◊ dc:publisher (pl) : Krakowskie Wydawnictwo Prasowe RSW "Prasa"
 - ◊ dc:publisher (pl) : Kraków
 - ◊ dc:rights (pl) : Wojewódzka Biblioteka Publiczna w Krakowie
 - ◊ dc:rights (pl) : <http://www.dziennik.krakow.pl/>
 - ◊ dc:rights (pl) : Wydawnictwo Jagiellonia SA
 - ◊ dc:language (pl) : pol
 - ◊ dc:type (pl) : Czasopismo
 - ◊ dc:subject (pl) : gazety regionalne
 - ◊ dc:date (pl) : 1965
 - ◊ dc:identifier : <http://mbc.malopolska.pl/Content/1061>
 - ◊ dc:format (pl) : image/x.djvu
- 

Czy to już semantyczny Web?

Google: tytuł – numer ciągły



The image shows a screenshot of a Google search interface. At the top left is the Google logo. To its right are navigation links: Sieć, Grafika, Grupy dyskusyjne, Katalog, and więcej ». Below these is a search bar containing the text 'dziennik polski 6555'. A red arrow points from the top right of the slide towards the search bar. To the right of the search bar is a 'Szukaj' button and a link for 'Szukanie zaawansowane' with 'Ustawienia' below it. Below the search bar are two radio buttons: the first is selected and labeled 'Szukaj w Internecie', the second is labeled 'Szukaj na stronach kategorii: język polski'. Below the search bar is a section header 'Sieć'. The search results are listed below. The first result is from 'Małopolska Biblioteka Cyfrowa' and is titled 'Dziennik Polski. 1965, nr 54 (5 ...'. The snippet below the title reads: 'Dziennik Polski. 1965, nr 53 (4 III) = nr 6554. Content Description Dziennik Polski. 1965, nr 54 (5 III) = nr 6555. Content Description Dziennik Polski. ...'. Below the snippet is the URL 'mbc.malopolska.pl/dlibra/docmetadata?id=1061&from=DLF - 64k -' and links for 'Kopia', 'Podobne strony', and 'Zanotuj'. The second result is also from 'Małopolska Biblioteka Cyfrowa' and is titled 'Dziennik Polski. 1965, nr 62 (14 ...'. The snippet reads: 'Małopolska Digital Library, Dziennik Polski. 1965, nr 62 (14/15 III) = nr 6563. ... Content Description Dziennik Polski. 1965, nr 54 (5 III) = nr 6555 ...'. Below the snippet is the URL 'mbc.malopolska.pl/dlibra/docmetadata?id=1069&from=pubstats - 65k -' and links for 'Kopia', 'Podobne strony', and 'Zanotuj'. At the bottom of the results is a link: '[Więcej wyników z mbc.malopolska.pl]'.

Sieć Grafika Grupy dyskusyjne Katalog [więcej »](#)

Google™ Szukaj [Szukanie zaawansowane](#)
[Ustawienia](#)

Szukaj w Internecie Szukaj na stronach kategorii: język polski

Sieć

Małopolska Biblioteka Cyfrowa - [Dziennik Polski. 1965, nr 54 \(5 ...](#)
Dziennik Polski. 1965, nr 53 (4 III) = nr 6554. Content Description **Dziennik Polski.** 1965, nr 54 (5 III) = nr 6555. Content Description **Dziennik Polski.** ...
mbc.malopolska.pl/dlibra/docmetadata?id=1061&from=DLF - 64k -
[Kopia](#) - [Podobne strony](#) - [Zanotuj](#)

Małopolska Biblioteka Cyfrowa - [Dziennik Polski. 1965, nr 62 \(14 ...](#)
Małopolska Digital Library, **Dziennik Polski.** 1965, nr 62 (14/15 III) = nr 6563. ... Content Description **Dziennik Polski.** 1965, nr 54 (5 III) = nr 6555 ...
mbc.malopolska.pl/dlibra/docmetadata?id=1069&from=pubstats - 65k -
[Kopia](#) - [Podobne strony](#) - [Zanotuj](#)
[\[Więcej wyników z mbc.malopolska.pl \]](#)

Czy to już semantyczny Web?

Google: tytuł – numeracja w obrębie roku



Google™ [Sieć](#) [Grafika](#) [Grupy dyskusyjne](#) [Katalog](#) [więcej »](#)

[Szukanie zaawansowane](#)
[Ustawienia](#)

Szukaj w Internecie Szukaj na stronach kategorii: język polski

Sieć

Małopolska Biblioteka Cyfrowa - [Dziennik Polski. 1965, nr 62 \(14 ...](#)
Małopolska Digital Library, [Dziennik Polski. 1965, nr 62 \(14/15 III\) = nr 6563. ... Dziennik Polski. 1965, nr 72 \(27 III\) = nr 6573 \[sic!\] ...](#)
[mbc.malopolska.pl/dlibra/docmetadata?id=1069&from=pubstats - 65k -](#)
[Kopia](#) - [Podobne strony](#) - [Zanotuj](#)

Małopolska Biblioteka Cyfrowa - [Dziennik Polski. 1965 \(marzec\)](#)
[Dziennik Polski. 1965, nr 72 \(27 III\) = nr 6573 \[sic!\] Content · Description Dziennik Polski. ... Dziennik Polski. 1965, nr 75 \(30 III\) = nr 6576 \[sic!\] ...](#)
[www.mbc.malopolska.pl/dlibra/publication/1304?tab=1 - 59k -](#)
[Kopia](#) - [Podobne strony](#) - [Zanotuj](#)
[\[Więcej wyników z www.mbc.malopolska.pl \]](#)

Czy to już semantyczny Web?

Google: tytuł – data dzienna



The screenshot shows a Google search interface. At the top left is the Google logo. To its right are navigation links: Sieć, Grafika, Grupy dyskusyjne, Katalog, and więcej ». Below these is a search input field containing the text 'dziennik polski 1965 5 III'. A red arrow points to this input field. To the right of the input field is a 'Szukaj' button. Further right are links for 'Szukanie zaawansowane' and 'Ustawienia'. Below the search bar are radio buttons for 'Szukaj w Internecie' (selected) and 'Szukaj na stronach kategorii: język polski'. The search results are displayed below, starting with a 'Sieć' header and a 'Spersonalizuj' link. The first result is from 'Małopolska Biblioteka Cyfrowa' with the title 'Dziennik Polski. 1965, nr 62 (14 ...'. The second result is from 'Małopolska Digital Library' with the title 'Dziennik Polski. 1965, nr 62 (14/15 III) = nr 6563. ... Dziennik Polski. 1965, nr 72 (27 III) = nr 6573 [sic!] ...'. The third result is from 'www.mbc.malopolska.pl/dlibra/docmetadata?id=1069&from=pubstats' with the title '65k -'. The fourth result is from 'www.mbc.malopolska.pl/dlibra/publication/1304?tab=1' with the title '59k -'. At the bottom, there is a link '[Więcej wyników z www.mbc.malopolska.pl]'.

Google™

Sieć Grafika Grupy dyskusyjne Katalog **więcej »**

dziennik polski 1965 5 III Szukaj Szukanie zaawansowane Ustawienia

Szukaj w Internecie Szukaj na stronach kategorii: język polski

Sieć Spersonalizuj

Małopolska Biblioteka Cyfrowa - [Dziennik Polski. 1965, nr 62 \(14 ...](#)

Małopolska Digital Library, **Dziennik Polski. 1965, nr 62 (14/15 III) = nr 6563. ... Dziennik Polski. 1965, nr 72 (27 III) = nr 6573 [sic!] ...**

www.mbc.malopolska.pl/dlibra/docmetadata?id=1069&from=pubstats - 65k -
Kopia - [Podobne strony](#) - [Zanotuj](#)

Małopolska Biblioteka Cyfrowa - [Dziennik Polski. 1965 \(marzec\)](#)

Dziennik Polski. 1965, nr 72 (27 III) = nr 6573 [sic!] Content · Description Dziennik Polski. ... Dziennik Polski. 1965, nr 75 (30 III) = nr 6576 [sic!] ...

www.mbc.malopolska.pl/dlibra/publication/1304?tab=1 - 59k -
Kopia - [Podobne strony](#) - [Zanotuj](#)

[[Więcej wyników z www.mbc.malopolska.pl](#)]

Czy to już semantyczny Web?

OAISTER – tytuł + numeracja roczna

field for "Dziennik Polski. 1965, nr 154".

Sort by weighted hit frequency

Record 1 of 1

[add to bookbag](#)

Title	Dziennik Polski. 1965, nr 154 (1 VII) = nr 6655
Publisher	Kraków
Publisher	Krakowskie Wydawnictwo Prasowe RSW "Prasa"
Year	1965
Resource Type	Czasopismo
Resource Format	image/x.djvu
Language	Polish
Subject	gazety regionalne
URL	http://mbc.malopolska.pl/Content/1673
Rights	http://www.wbp.krakow.pl/ , Wydawnictwo Jagiellonia SA, Wojewódzka Biblioteka Publiczna w Krakowie
Data Contributor	Digital Library of Malopolska

Sort by weighted hit frequency

Czy to już semantyczny Web?

OAISTER – tytuł + numeracja ciągła

field for "**Dziennik Polski**" and in the **entire record** field for "6555".

Sort by weighted hit frequency ▾

Record 1 of 1

[add to bookbag](#)

Title	Dziennik Polski . 1965, nr 54 (5 III) = nr 6555
Publisher	Kraków
Publisher	Krakowskie Wydawnictwo Prasowe RSW "Prasa"
Year	1965
Resource Type	Czasopismo
Resource Format	image/x.djvu
Language	Polish
Subject	gazety regionalne
URL	http://mbc.malopolska.pl/Content/1061
Rights	http://www.dziennik.krakow.pl/ , Wydawnictwo Jagiellonia SA, Wojewódzka Biblioteka Publiczna w Krakowie
Data Contributor	Digital Library of Malopolska

Sort by weighted hit frequency ▾

Czy to już semantyczny Web?

OAISTER

– tytuł

– data miesięczna

Results by Data Contributor

Digital Library of Malopolska
[2 records](#)

field for "Dziennik Polski" and in the entire record field for "1 VII".

Sort by

Record 1 of 2

[add to bookbag](#)

Title	Dziennik Polski . 1963, nr 154 (30 VI / 1 VII) = nr 6038
Publisher	Kraków
Publisher	Krakowskie Wydawnictwo Prasowe RSW "Prasa"
Year	1963
Resource Type	Czasopismo
Language	Polish
Subject	gazety regionalne
URL	http://mbc.malopolska.pl/Content/3855
Rights	http://www.dziennik.krakow.pl/ , Wydawnictwo Jagiellonia SA, Wojewódzka Biblioteka Publiczna w Krakowie
Data Contributor	Digital Library of Malopolska
Score	200

Record 2 of 2

[add to bookbag](#)

Title	Dziennik Polski . 1965, nr 154 (1 VII) = nr 6655
Publisher	Kraków
Publisher	Krakowskie Wydawnictwo Prasowe RSW "Prasa"
Year	1965
Resource Type	Czasopismo
Resource Format	image/x.djvu
Language	Polish
Subject	gazety regionalne
URL	http://mbc.malopolska.pl/Content/1673
Rights	http://www.wbp.krakow.pl/ , Wydawnictwo Jagiellonia SA, Wojewódzka Biblioteka Publiczna w Krakowie
Data Contributor	Digital Library of Malopolska
Score	200

Czy to już semantyczny Web?

FBC – tytuł + rok + numer

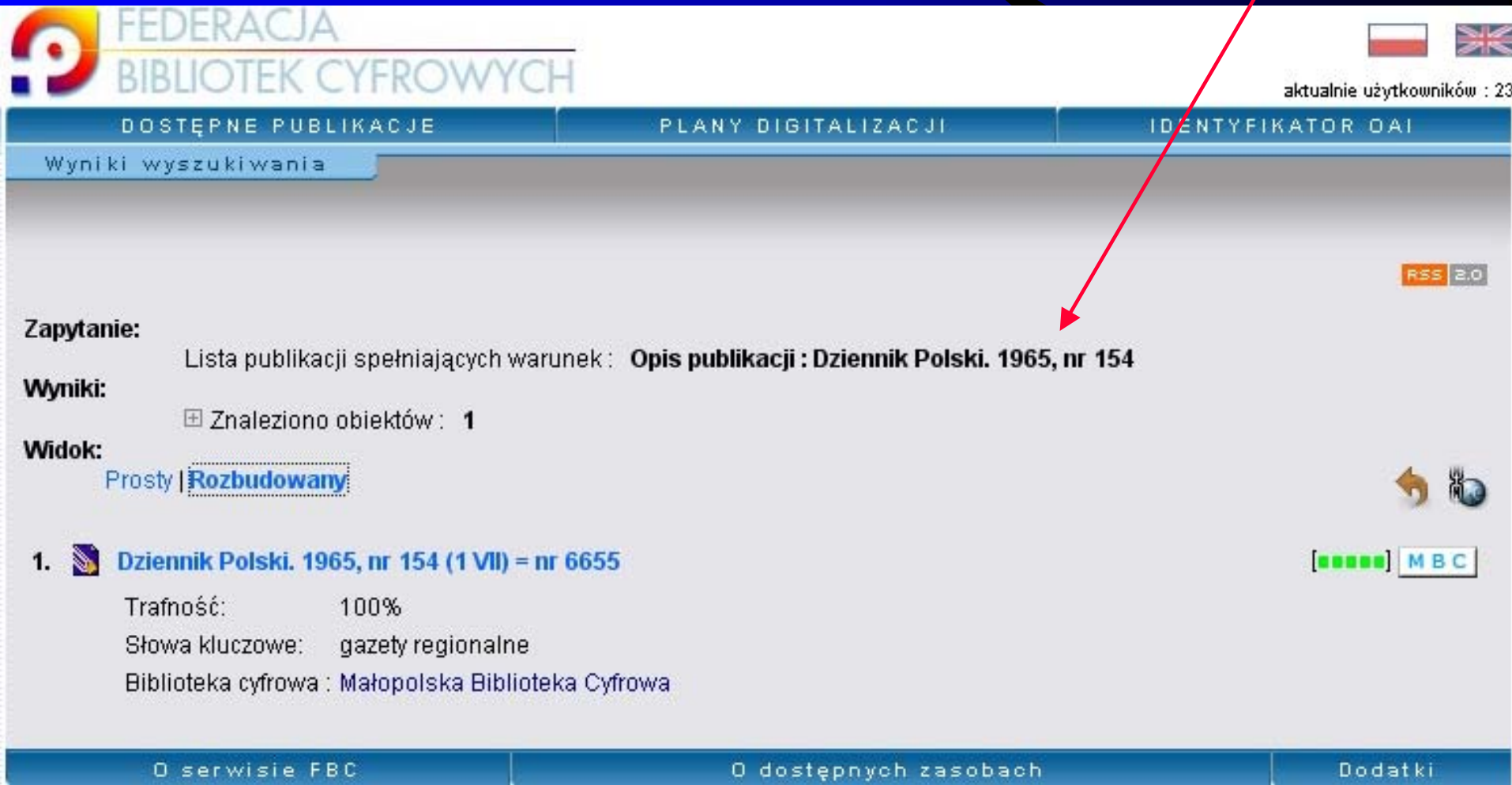

FEDERACJA
BIBLIOTEK CYFROWYCH

aktualnie użytkowników : 23

DOSTĘPNE PUBLIKACJE PLANY DIGITALIZACJI IDENTYFIKATOR OAI

Wyniki wyszukiwania

Zapytanie: Lista publikacji spełniających warunków : **Opis publikacji : Dziennik Polski. 1965, nr 154**

Wyniki: Znaleziono obiektów : 1

Widok: Prosty | **Rozbudowany**

1.  **Dziennik Polski. 1965, nr 154 (1 VII) = nr 6655** [★★★★] **MBC**

Trafność: 100%

Słowa kluczowe: gazety regionalne

Biblioteka cyfrowa : Małopolska Biblioteka Cyfrowa

O serwisie FBC O dostępnych zasobach Dodatki

Czy to już semantyczny Web?

FBC – tytuł + rok + data

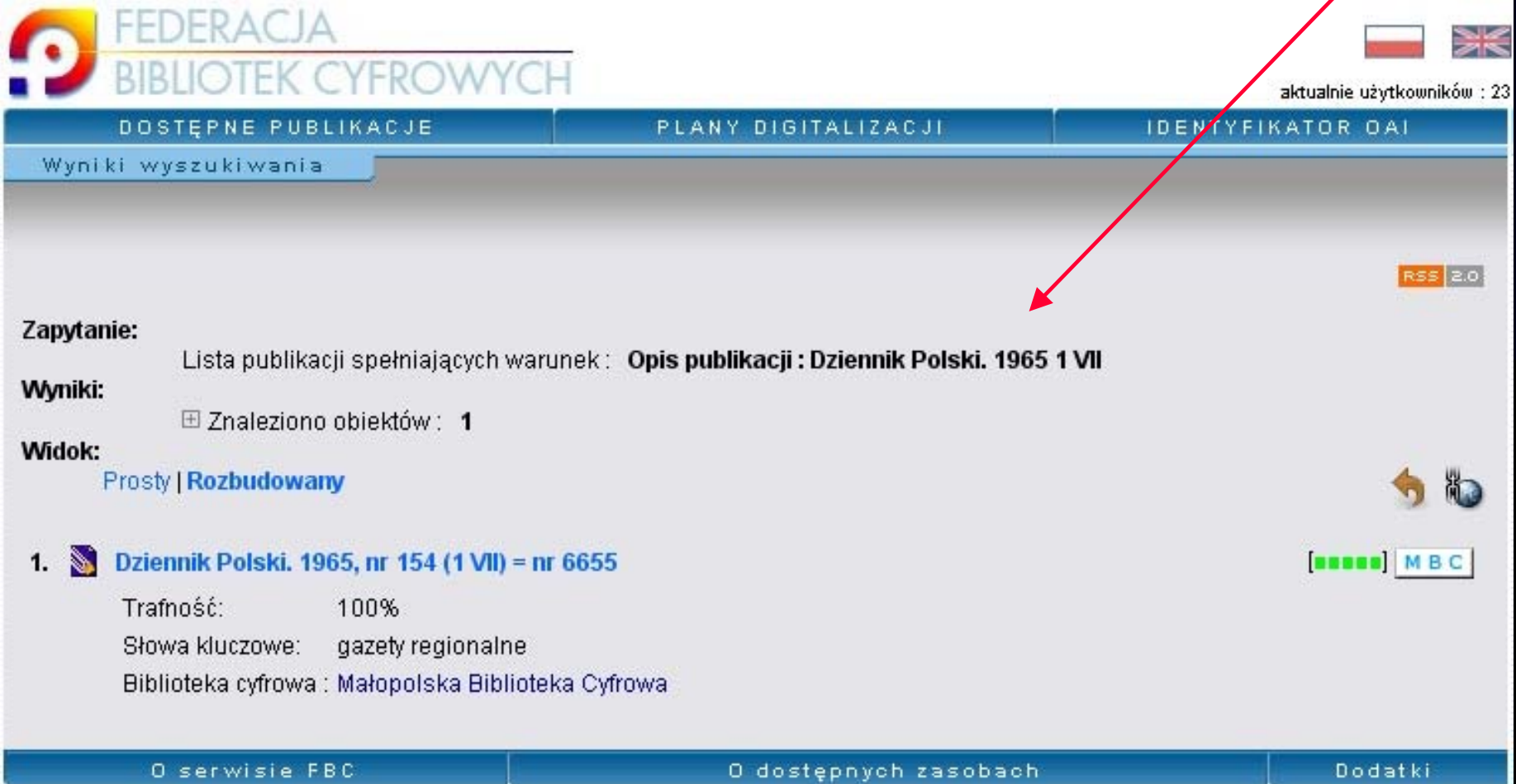

FEDERACJA
BIBLIOTEK CYFROWYCH

aktualnie użytkowników : 23

DOSTĘPNE PUBLIKACJE PLANY DIGITALIZACJI IDENTYFIKATOR OAI

Wyniki wyszukiwania

Zapytanie: RSS 2.0

Lista publikacji spełniających warunek : **Opis publikacji : Dziennik Polski. 1965 1 VII**

Wyniki: Znalezione obiektów : 1

Widok: Prosty | **Rozbudowany**

1.  **Dziennik Polski. 1965, nr 154 (1 VII) = nr 6655** [MBC]

Trafność: 100%

Słowa kluczowe: gazety regionalne

Biblioteka cyfrowa : Małopolska Biblioteka Cyfrowa

O serwisie FBC O dostępnych zasobach Dodatki

Czy to już semantyczny Web?

FBC – tytuł + numeracja ciągła

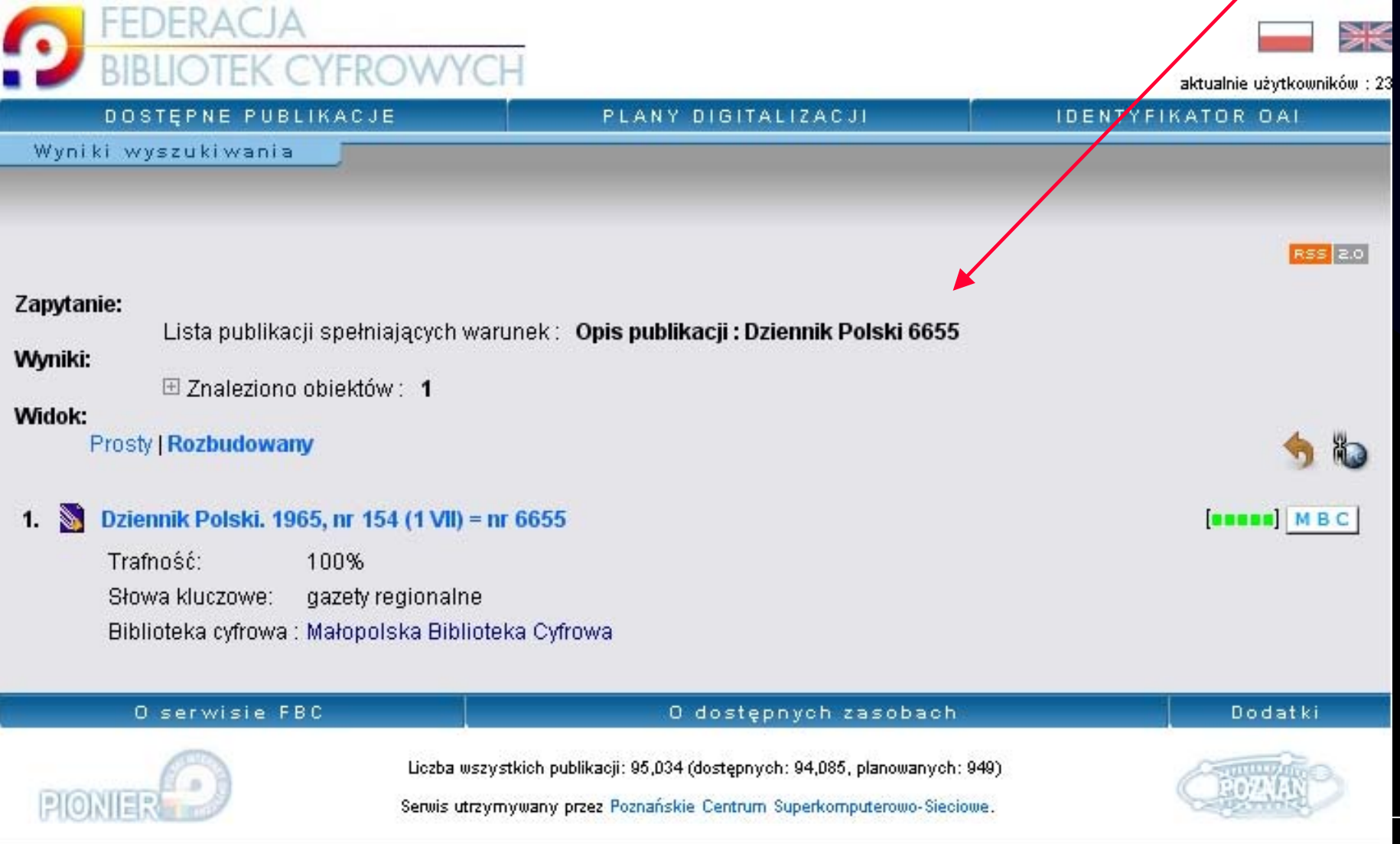

FEDERACJA
BIBLIOTEK CYFROWYCH

aktualnie użytkowników : 23

DOSTĘPNE PUBLIKACJE PLANY DIGITALIZACJI IDENTYFIKATOR OAI

Wyniki wyszukiwania

Zapytanie: RSS 2.0

Lista publikacji spełniających warunek: **Opis publikacji : Dziennik Polski 6655**

Wyniki: Znalezione obiektów : 1

Widok: Prosty | **Rozbudowany**

1.  **Dziennik Polski. 1965, nr 154 (1 VII) = nr 6655** [] MBC

Trafność: 100%



Słowa kluczowe: gazety regionalne

Biblioteka cyfrowa : Małopolska Biblioteka Cyfrowa

O serwisie FBC O dostępnych zasobach Dodatki

Liczba wszystkich publikacji: 95,034 (dostępnych: 94,085, planowanych: 949)

Serwis utrzymywany przez Poznańskie Centrum Superkomputerowo-Sieciowe.

PIONIER  

Czy to już semantyczny Web?

MBC (dLibra) – tytuł + rok

Zapytanie:

Lista publikacji spełniających warunek: **Wszędzie: Dziennik Polski. 1965, nr 154** 

Wyniki:

Znaleziono obiektów: 3

Widok:

Prosty | **Rozbudowany**



-  Dziennik Polski. 1965, nr 154 (1 VII) = nr 6655 [■■■■■]
Trafność: 100% 
Słowa kluczowe: gazety regionalne
-  Dziennik Polski. 1966, nr 154 (1 VII) = nr 6964 [■■■■■]
Trafność: 26%
Słowa kluczowe: gazety regionalne
-  Dziennik Polski. 1966, nr 63 (16 III) = nr 6873 [■■■■■]
Trafność: 22%
Słowa kluczowe: gazety regionalne

Czy to już semantyczny Web?

MBC (dLibra) – tytuł + rok + data

Zapytanie:

Lista publikacji spełniających warunek: **Wszędzie: Dziennik Polski. 1965 1 VII** 

Wyniki:

 Znaleziono obiektów: 39

Widok:

Prosty | **Rozbudowany**



-  Dziennik Polski. 1965, nr 154 (1 VII) = nr 6655 [■■■■■]
Trafność: 100% 
Słowa kluczowe: gazety regionalne
-  Dziennik Polski. 1966, nr 150 (26/27 VI) = nr 6960 [■■■■■]
Trafność: 37%
Słowa kluczowe: gazety regionalne
-  Dziennik Polski. 1966, nr 89 (16 IV) = nr 6899 [■■■■■]
Trafność: 31%
Słowa kluczowe: gazety regionalne

Czy to już semantyczny Web?

MBC (dLibra) – tytuł + numeracja ciągła

Zapytanie:

Lista publikacji spełniających warunek: **Wszędzie: Dziennik Polski 6555** 

Wyniki:

Znaleziono obiektów: **1**

Widok:

Prosty | **Rozbudowany**



-  Dziennik Polski. 1965, nr 54 (5 III) = nr 6555 []

Trafność: 100%

Słowa kluczowe: gazety regionalne

Czy to już semantyczny Web?

Robocze wnioski:

Szukano w sposób prymitywny – mimo to znaleziono.

Dobre metadane – zapewniają wysoki ranking w dowolnej wyszukiwarce.

W przypadku dużej liczby trafień – inteligentny system „domyśla się” czego szukamy i nadaje wynikom odpowiednio wysoki wskaźnik trafności (rank).

Często lub zawsze – to czego szukamy ma rank 100%

Czy to już semantyczny Web?

Co
zamiast/obok
URL?

Co
zamiast/obok
DNS?

- OAI-PMH
- PURL

Proszę podać identyfikator :

Obiekt o identyfikatorze **oai:mbc.malopolska.pl:1061** :

- ◆  Pełny opis
- ◆  Treść

Tytuł:

[Dziennik Polski. 1965, nr 54 \(5 III\) = nr 6555](#)

Temat i słowa kluczowe:

[gazety regionalne](#)

Wydawca:

[Krakowskie Wydawnictwo Prasowe RSW "Prasa"; Kraków](#)

Data:

[1965](#)

Typ zasobu:

[Czasopismo](#)

Format:

[image/x.djvu](#)

Język:

[pol](#)

Prawa:

[Wojewódzka Biblioteka Publiczna w Krakowie; Wydawnictwo Jagiellonia SA; http://www.dziennik.krakow.pl/](#)

Czy to już semantyczny Web?

Identyfikacja - wnioski:

Nawet jeśli zmieni się serwer, IP, URL, domena itd.
– inteligentny system jednoznacznie zlokalizuje
poszukiwane źródło.

Jeśli źródło zostało zreplikowane – otrzymamy
wszystkie lokalizacje.

Jeśli źródło zostało zmodyfikowane – otrzymamy
informacje o wszystkich wersjach.

Jeśli źródło zostało usunięte – otrzymamy
informacje – „że kiedyś tu było, datę i powód
usunięcia”.

Czy to już semantyczny Web?

You found **210 records** by searching the **entire record** field for "**kochanowski**".
[Revise your search](#) to retrieve fewer records.

Results by Data Contributor

Biblioteka Cyfrowa Uniwersytetu Wroclawskiego
[1 record](#)

Digital Library of Malopolska
[2 records](#)

HighWire Press, Stanford University
[2 records](#)

National Digital Library (CBN Polona)
[168 records](#)

NITLE (National Institute for Technology and Liberal Education) DSpace Service
[1 record](#)

PubMed Central (PMC)
[3 records](#)

RIT (Rochester Institute of Technology) Digital Media Library
[14 records](#)

The University of Chicago Press Journals Division
[1 record](#)

The University of Michigan, University Library, Digital Library Production Service Collections
[1 record](#)

Wielkopolska Biblioteka Cyfrowa
[16 records](#)

Zielonogorska Biblioteka Cyfrowa
[1 record](#)

All Data Contributors
[210 records](#)

Sort by

Jump to Records: [1](#) | [11](#) | [21](#) |

Record 1 of 210

[add to bookbag](#)

Title	Orszula's Death: Grief and Consolation in the Re
Author/Creator	Tworek, Michael
Year	2007-04-06T16:27:50Z
Year	2004-09-28
Resource Type	Thesis
Language	English

Note In this thesis, I use the Treny, a late 16th century poem from which to reconstruct a historical narrative of Orszula and reconsider our current understanding of the Renaissance as a primarily Italian or western European phenomenon. This thesis, however, will show that **Kochanowski** is indeed an outstanding representative of the Renaissance. Few records cover his intellectual ranks of the humanists, **Kochanowski's** literatures of Greco-Roman antiquity, the results of which interacted with many of the same philosophical and literary tasks in this thesis is primarily to use poetry as a vehicle for the sorts of sentiments and ideas that **Kochanowski** expressed in the death of his daughter and his subsequent grief. This thesis examines his humanist education in Krakow, Konigsberg, and the influence of the humanist consolatory tradition of Petrarch played within the work. With next to

Biblioteki cyfrowe

1. Konteksty biblioteki cyfrowej
2. Co to jest biblioteka cyfrowa?
3. Historia i statystyka
4. Formaty prezencyjne
5. Metadane
- 6. Oprogramowanie dla BC**
7. Wybrane projekty międzynarodowe i europejskie

Cechy systemu do obsługi BC

Pozwala na pełną kontrolę udostępniania zarówno na poziomie użytkownika, jak i zasobu (autoryzacja, autentykacja, połączenia szyfrowane), zaś z punktu widzenia użytkownika jest samoobsługowy;

Obsługuje dokumenty w dowolnych formatach (tekstowe, graficzne, aplikacje) i strukturze (proste, złożone) oraz różne typy metadanych (DublinCore, EAD DTD, MARC XML i in.);

Oferuje rozbudowane mechanizmy wyszukiwawcze (OPAC) i jest otwarty na alternatywne metody dostępu (wyszukiwarki, współpraca z system rozproszonymi) oraz umożliwia wyszukiwanie pełnotekstowe;

Cechy systemu do obsługi BC

Pozwala na prace grupową;

Gwarantuje stałość punktu dostępu (hiperłącza) do publikacji;

Wspiera obsługę wydawnictw publikowanych wyłącznie w wersji elektronicznej (mechanizm wersjonowania);

Zachowuje informację o zasobach zmienianych i usuniętych;

Obsługuje standardy komunikacyjne i informatyczne (np. OAI-PMH, RDF, XML);

Cechy systemu do obsługi BC

Pozwala na personalizację ustawień;

Ma wbudowane mechanizmy informacyjne (RSS, powiadomienia e-mail) i statystyczne;

Oferuje zintegrowany system zarządzania zasobem (moduł administracyjny i redakcyjny);

Jest przystosowany do pracy na różnych platformach zarówno na poziomie serwera, jak i klienta.

Systemy komercyjne

- SirsiDynix - Digital Library
- VTLS – Vital
- Exlibris – DigiTool

Symboliczna liczba wdrożeń!!!

SirsiDynix - Digital Library

SirsiDynix : Solutions : Digital Archive - Microsoft Internet Explorer

Plik Edycja Widok Ulubione Narzędzia Pomoc

Wstecz Wyszukaj Ulubione

Adres <http://www.sirsidynix.com/Solutions/Products/digitalarchive.php> Przejdź Łącz



SirsiDynix: Digital Archive

Today people are more accustomed than ever to full and easy access to information. More and more, that means content that is part of the growing number of digital collections built by libraries. Whether it's today's video clip or photograph or a century-old diary or newspaper, all of which are often delicate and irreplaceable, your library is responsible for preserving these precious resources for generations to come. So what do you do?



By putting photos, artwork, historical documents, video files, and other

login contact sitemap

Benefits of a Digital Archiv

- Store, organize, and access library's or archive's non-b holdings
- Access and view full digital images from any place by anyone with a browser
- Search media collections u: full-text, plain English
- Include hyperlinks to media

Gotowe Internet

VTLS - Vital

VTLS Inc. | Product Information | VITAL - Microsoft Internet Explorer

Plik Edycja Widok Ulubione Narzędzia Pomoc

Wstecz Wyszukaj Ulubione

Adres <http://www.vtls.com/Products/vital.shtml> Przejdź Łącz

VTLS VISIONARY TECHNOLOGY
IN LIBRARY SOLUTIONS

Home Products Support News Events About Us

About VTLS

- Contact Us
- Request Information

VTLS Products

VITAL

For institutional repository solutions, the answer is VITAL!

Internet

Exlibris - DigiTool

Ex Libris - DigiTool - Overview - Microsoft Internet Explorer

Plik Edycja Widok Ulubione Narzędzia Pomoc

Wstecz Wyszukaj Ulubione

Adres <http://www.exlibrisgroup.com/digitool.htm> Przejdź Łącz

HOME SITEMAP DOCUMENTATION CENTER INTERNATIONAL SITES:    



Home > DigiTool > Overview SEARCH:

ABOUT US
PRODUCTS

- Voyager
- MetaLib
- SFX
- DigiTool
 - Overview
 - Demo
 - Publications
 - Verde
 - Primo
 - Journals Onsite

Overview

DigiTool® is an enterprise solution for the management of digital assets in libraries and academic environments.

DigiTool enables institutions to create, manage, preserve, and share locally

<http://www.exlibrisgroup.com/international.php?newlang=Italian> Internet

Systemy bezpłatne (lub dostępne za kwoty symboliczne)

- DSpace
- Greenstone
- polska dLibra
- setki systemów autorskich (nierównej jakości)

Zdecydowanie dominują – 90-95% ogólnej liczby wdrożeń!!!

Dspace – ponad 200 instalacji

The screenshot shows a Microsoft Internet Explorer browser window displaying the DSpace website. The browser's address bar shows the URL <http://www.dspace.org/>. The website features a navigation menu on the left with links to Home, Introducing DSpace, DSpace Technology, DSpace Federation, Building an IR with DSpace, Mailing Lists, and DSpace Wiki. The main content area includes a 'Welcome to DSpace' section, a 'News and Announcements' section with three bullet points, and a search box on the right.

DSpace Federation - Microsoft Internet Explorer

Plik Edycja Widok Ulubione Narzędzia Pomoc

Wstecz Wyszukaj Ulubione

Adres <http://www.dspace.org/> Przejdź Łącz

DSpace

Welcome to DSpace

DSpace is an open-source digital archiving system designed by MIT Libraries and Hewlett Packard to capture, manage and share research in digital formats.

Over 200 academic [institutions and cultural organizations](#) worldwide have adopted DSpace -- as an [institutional repository](#), for learning materials, for records management and more.

DSpace is [freely available](#) so you can customize and extend it to suit your needs. We invite you to join the [DSpace Community](#).

News and Announcements

- **DSpace leading IR platform in U.S.** New CLIR report points to DSpace as the most popular software for institutional repositories among academic institutions in the U.S.
- 18 June 2007: **Making DSpace Your Own** tutorial at [JCDL 2007](#) in Vancouver, British Columbia. Learn about [Manakin](#), and how to modify and customize DSpace to reflect your institution's branding. See the [JCDL registration page](#).
- 18-19 October 2007: **DSpace User Group Meeting 2007**, in Rome, Italy will bring together the international community of DSpace users and developers. See the [call for papers](#) and

New: Search DSpace repositories

Search [DSpace.org](#)

Google Search

www dspace.org

Internet

DSpace

The screenshot shows a Microsoft Internet Explorer browser window with the following details:

- Browser Title:** DspaceInstances - DSpace Wiki - Microsoft Internet Explorer
- Address Bar:** <http://wiki.dspace.org/index.php//DspaceInstances>
- Page Content:**
 - Section:** Who's Using DSpace? [edit]
 - Text:** Please **add your DSpace site** to our list of live DSpace installations! Log in and choose the *Edit* tab at the top of the page to add your site to the list.
 - Text:** If your repository provides **Open Access** to its contents, consider also listing it in the **ROAR registry** at <http://archives.eprints.org/>
 - Text:** Don't forget to include the **OAI base URL** to allow the number of records, and soon full-texts, to be tracked over-time. Add your DSpace OAI baseURL if you want your DSpace metadata harvested.
 - Text:** You can search across all instances listed [here](#) To add or remove an instance from the search list, please visit [search-home](#)
 - Section:** **A** [edit]
 - List:**
 - Academia Sinica, Taiwan
 - AIST Grid Technology Research Center, Japan
 - ALADIN Research Commons, Washington Research Library Consortium (USA)
 - American Museum of Natural History Research Library (USA)
 - ANU DSpace (Australia)
 - Arhiivikeskus (Archives Centre) (Estonia)
 - Section:** **B** [edit]
- Left Sidebar:**
 - navigation**
 - Main Page
 - Community portal
 - Recent changes
 - Help
 - DSpace FAQ
 - search**
 - Go
 - Search
 - toolbox**
 - What links here
 - Related changes
 - Upload file
 - Special pages
 - Printable version
 - Permanent link
- Browser Status Bar:** Internet

Dspace – Boston University

DR: Item 2144/357 - Microsoft Internet Explorer

Plik Edycja Widok Ulubione Narzędzia Pomoc

Wstecz Wyszukaj Ulubione

Adres <http://digilib.bu.edu/dspace/handle/2144/357> Przejdź Łącza

Please use this identifier to cite or link to this item:
<http://hdl.handle.net/2144/357>

Title: Accepting People As They Are
Authors: Williams, Mel
Keywords: sermon
Luke 4:21-30
4th Sunday after the Epiphany
Issue Date: 1-Feb-2004
Series/Report no.: Watts Street Baptist Church Sermons
Description: sermon text; MS Word document
URI: <http://hdl.handle.net/2144/357>
Appears in Collections: [Sermons](#)

Files in This Item:

File	Description	Size	Format
Accepting People As They Are.doc		33Kb	Microsoft Word View/Open

Show full item record

Home

Browse

- Communities & Collections
- Titles
- Authors
- By Date

Sign on to:

- Receive email updates
- My DRA authorized users
- Edit Profile
- Help

Gotowe Internet

Greenstone – kilkaset instalacji?

Greenstone Digital Library Software :: Blog - Microsoft Internet Explorer

Plik Edycja Widok Ulubione Narzędzia Pomoc

Wstecz Wyszukaj Ulubione

Adres <http://www.greenstone.org/blog/category/Greenstone3/> Przejdź Łącza

greenstone digital library software en fr ru es

Home Download Examples Wiki Support

Greenstone Blog

Greenstone3

Blog categories

- Documentation
- Greenstone2
- Greenstone3
- Releases
- Technical

Archives

- May 2007
- February 2007
- January 2007
- December 2006
- June 2006
- April 2006
- February 2006
- October 2005

Archive for the 'Greenstone3' Category

Survey on Greenstone customization

Tuesday, May 22nd, 2007

As part of the work on Greenstone 3 we are running a survey on users' experiences with customizing pages in Greenstone 2 - format statements, macros etc.

We welcome your comments on how we can make collection customization easier in Greenstone 3; the brief anonymous survey is here:

<http://chnm.gmu.edu/tools/surveys/2333/>

Posted in [Greenstone2](#), [Greenstone3](#), [home](#) | [No Comments](#) »

Greenstone3.02 released!

Internet

Greenstone - download

The screenshot shows a Microsoft Internet Explorer browser window displaying the Greenstone Digital Library Software download page. The browser's address bar shows the URL <http://www.greenstone.org/download.html>. The page features a green header with the text "greenstone digital library software" and navigation buttons for "en", "fr", "ru", and "es". Below the header are buttons for "Home", "Download", "Examples", "Wiki", and "Support". The main content area is titled "Download Greenstone" and contains a list of distribution options on the left and a detailed description on the right.

Download Greenstone

Greenstone is open-source software, distributed under the terms of the [GNU General Public License](#). It runs on Windows and Unix/Linux, and both source code and binaries are available for download. It is fully documented in English, French, Spanish and Russian.

Select the Greenstone distribution you require from the list below. Each distribution provides a complete interface in English, French, Spanish and Russian, and incomplete interfaces in many other languages.

Each distribution also includes the "Greenstone Librarian Interface", a graphical tool for building digital libraries. It gives you access to Greenstone's functionality from an easy-to-use 'point and click' interface. To use this tool you will need a suitable Java Run-time Environment, which you can download [here](#) -- the latest version is currently 1.5 (then choose the JRE, not the SDK).

Windows Distribution 2.72

Unix/Linux Distribution 2.72

Mac Distribution 2.72

Source Distribution 2.72

Greenstone3

Older Disributions

GLI client 2.72

Greenstone Interface Pack

Greenstone Language Pack

Export to CD-ROM

Greenstone - użytkownicy

Greenstone Digital Library Software :: Examples - Microsoft Internet Explorer

Plik Edycja Widok Ulubione Narzędzia Pomoc

Wstecz Wyszukaj Ulubione

Adres <http://www.greenstone.org/examples.html> Przejdź Łącz

greenstone digital library software en fr ru es

Home Download Examples Wiki Support

Examples

Afghanistan Research and Evaluation Unit - ACKU

This collection contains 14230 documents.

Afghanistan Research and Evaluation Unit - AREU

This on-line bibliographic catalogue lists materials held in hardcopy in AREU's research library in Kabul, Afghanistan. AREU's collection includes books, pamphlets, government publications, periodicals, maps, CDs, DVDs, etc. in English, Dari, Pashto and other languages. When we know these materials are available for download on the internet we provide a URL link in the bibliographic record. Some important materials not available elsewhere are made available here for download. This collection contains 5735 documents. It was last built 12 days ago. If you see any entries that need correcting or find that URLs no longer work please email:library@areu.org.af.

Afghanistan Research and Evaluation Unit - ACKU

Afghanistan Research and Evaluation Unit - AREU

Alive in Truth

Allen Park Veterans Administration Hospital Archives

Archives of Indian Labour

Auburn University Libraries Digital Library

Biblioteca Digital Científica de les Illes Balears

Books from the Past / Llyfrau o'r

Gotowe Internet

Greenstone - WIKI

GreenstoneWiki - GreenstoneWiki - Microsoft Internet Explorer

Plik Edycja Widok Ulubione Narzędzia Pomoc

Wstecz Wyszukaj Ulubione

Adres <http://wiki.greenstone.org/wiki/index.php/GreenstoneWiki> Przejdź Łącz

Create an account or log in

article discussion view source history

GreenstoneWiki

Welcome to GreenstoneWiki: Documentation for Greenstone

Are you a Greenstone user? Looking for documentation to help you build better collections?? This is the place for you!

(Greenstone is produced by the New Zealand Digital Library Project at the University of Waikato, and developed and distributed in cooperation with [UNESCO](#) and the [Human Info NGO](#). To learn more about it, visit greenstone.org or read the [Greenstone Fact Sheet](#))

This documentation was prepared by the Greenstone team at the University of Waikato in New Zealand. If you're a Greenstone user, you can help us with the documentation project. [Here's how](#)

Contents [hide]

- 1 Documentation
 - 1.1 Greenstone FAQ
 - 1.2 General Documentation
 - 1.3 Greenstone3
 - 1.4 Tutorial exercises
 - 1.5 Example Collections
 - 1.6 Manuals
 - 1.7 Greenstone workshops
- 2 Internationalization

navigation

- Main Page
- Greenstone FAQ
- General documentation
- Tutorial exercises
- Example collections
- Manuals
- User contributed documentation
- Greenstone workshops

search

Go Search

toolbox

- What links here

Internet

Greenstone - NZDL









New Zealand Digital Library - Microsoft Internet Explorer

Plik Edycja Wzrost Ujubione Narzdzia Pomoc

Wstecz Wyszukaj Ulubione

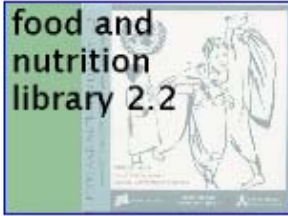
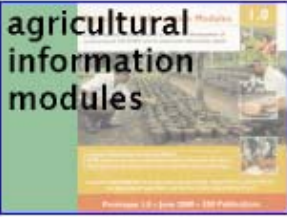
Adres <http://nzdl.sadl.uleth.ca/cgi-bin/library?a=p&p=home&l=en&w=utf-8> Przejdź Łacza

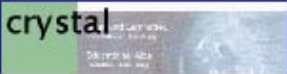
Humanitarian and UN collections

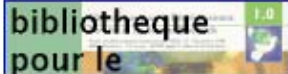
 <p>humanity development library</p>	 <p>medical and health library</p>	 <p>collection on critical global issues 2nd edition</p>
 <p>world environment library</p>	 <p>virtual disaster library</p>	 <p>food and nutrition library 2.2</p>
 <p>agricultural information modules</p>	 <p>sahel point doc</p>	 <p>biblioteca virtual de salud para desastres</p>
 <p>crystal</p>	 <p>muster</p>	 <p>bibliothque pour le</p>

Gotowe Internet

dLibra

dLibra - Strona główna - Microsoft Internet Explorer

Plik Edycja Widok Ulubione Narzędzia Pomoc

Wstecz Wyszukaj Ulubione

Adres http://dlibra.psnk.pl/ Przejdź Łącza



Szukaj na stronie...

Strona główna

MENU

- Strona główna
- Opis projektu
- Wiadomości
- Warsztaty
- Forum
- Strony społeczności
- Aktualna wersja
- Licencja
- Demo biblioteki
- Wdrożenia
- Opis funkcjonalności
- Informacje techniczne

WITAJ NA STRONIE PROJEKTU DLIBRA!

Strona ta zawiera informacje na temat pierwszego polskiego systemu do budowy bibliotek cyfrowych o nazwie **dLibra**, r **Centrum Superkomputerowo - Sieciowe (PCSS)** od 1999 roku. Rozpoczęcie prac nad tym systemem było efektem bad prowadzonych w PCSS już od 1996 roku. System **dLibra** jest obecnie najpopularniejszym tego typu oprogramowaniem

dLibra jest szeroko wykorzystywana przez instytucje takie jak biblioteki akademickie i publiczne do udostępniania cyfrow nie zbiorów. Instytucje te, wykorzystując sieć **PIONIER** i oprogramowanie **dLibra**, współtworzą **polską platformę rozpros. wdrożeń systemu dLibra**. PCSS oferuje również **szkolenia** oraz **pomoc techniczną** z zakresu wykorzystania oprogramo

Zapraszamy do zapoznania się z informacjami o naszym systemie. W razie jakichkolwiek pytań prosimy o **kontakt**.

AKTUALNA WERSJA: DLIBRA 3.0

17.04.2007.

Od dziś publicznie dostępna jest wersja 3.0 oprogramowania dLibra. 13 marca nowa wersja została wdrożona w **Wiel** wprowadzonymi zmianami.

Zmiany (18.04.2007. ...)

Gotowe Internet

Małopolska Biblioteka Cyfrowa - Wrota Małopolski - Portal Województwa Małopolskiego - Strona główna - Mozilla Firefox

http://mbc.malopolska.pl/dlibra

Wrota Małopolski

Małopolska Biblioteka Cyfrowa

we Wrotach Małopolski

Logowanie Nowe konto

PL EN

WM > Małopolska Biblioteka Cyfrowa

Misja

Małopolska Biblioteka Cyfrowa (MBC) gromadzi i udostępnia dziedzictwo kulturowe Małopolski (książki, czasopisma, dokumenty), zabytki kultury narodowej przechowywane w małopolskich bibliotekach oraz publikacje z kolekcji małopolskich twórców i instytucji. W wyborze udostępniany jest zasób edukacyjny, publikacje naukowe oraz informacja biznesowa i urzędowa. MBC to rezultat wspólnych działań władz Województwa Małopolskiego, Wojewódzkiej Biblioteki Publicznej w Krakowie, bibliotek Małopolski, organizacji pozarządowych, podmiotów komercyjnych, wydawców i samych twórców.

Wiadomości

Małopolska Biblioteka Cyfrowa - oficjalnie otwarta!
[11.07.2007]

11 lipca 2007 r. Marszałek Województwa Małopolskiego, Pan Marek Nawara, oficjalnie otworzył Małopolską Bibliotekę Cyfrową. Otwarcu MBC towarzyszyła konferencja prasowa z udziałem dziennikarzy prasowych i telewizyjnych. Materiał dla mediów i Prezentacja

MBC w multiwyszukiwarce Federacji Bibliotek Cyfrowych
[09.07.2007]

FEDERACJA BIBLIOTEK CYFROWYCH

Wystawy

- Krakowskie gazety i tygodniki
- Małopolska prasa lokalna
- Współczesna Małopolska : wybór map

Wyszukiwanie zaawansowane **SZUKAJ**

Małopolska Biblioteka Cyfrowa

- Czasopisma
- Dziedzictwo kulturowe
- Nauka i dydaktyka
- Regionalia
- Zbiory specjalne

Wyszukiwanie w indeksach:

- Indeks tytułów
- Indeks twórców
- Indeks słów kluczowych

Informacje o projekcie

- Opis projektu
- Uczestnicy projektu
- POMOC
- Media
- Kontakt

OAI

Kanały RSS

- Nowe publikacje
- Publikacje planowane
- Wiadomości

Co to jest kanał RSS?

Statystyki

- Liczba publikacji: **5496**
- Obecnie czytających: **28**
- Łączna liczba czytelników od dnia 2006-12-01: **995457**

Więcej...

Dodatki

- Statystyki
- Publikacje planowane
- Biblioteki cyfrowe dLibra
- Plugin (Firefox/IE7)

Warto wiedzieć

- Biblioteki cyfrowe na świecie
- Biblioteki cyfrowe w Polsce
- Format DjVu
- Standard Dublin Core

Zakończono

ROK XVI
Nr 237 (5167)

DZIENNIK

A

Nowojorskie spotkania



Spotkanie premiera N. S. Chruszczowa z prezydentem Indonezji Sukarno w przedstawicielstwie radzieckim przy ONZ.

Jesteśmy go z prezyd

Odpowiedź premiera

NOWY JORK (PAP). Grupa prasowa przy premierze ZSRR podaje tekst odpowiedzi przewodniczącego delegacji radzieckiej na XV sesję Zgromadzenia Ogólnego NZ Nikity Chruszczowa na pisma prezydenta Ghany Nkrumaha, premiera Indii Nehru, prezydenta Indonezji Sukarno, prezydenta ZRA Nassera i prezydenta Jugosławii Tito.

Nikita Chruszczow podkreśla w swej odpowiedzi, iż rząd radziecki zawsze był i jest zdania, że sporne problemy międzynarodowe, m. in. problem stosunków między ZSRR i USA powinny i mogą być uregulowane w drodze pokojowej w dr

ŚPIEW.



Tempo di Tango.

FORTEPIAN.

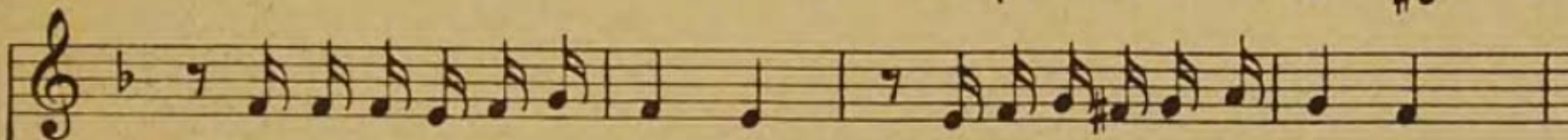
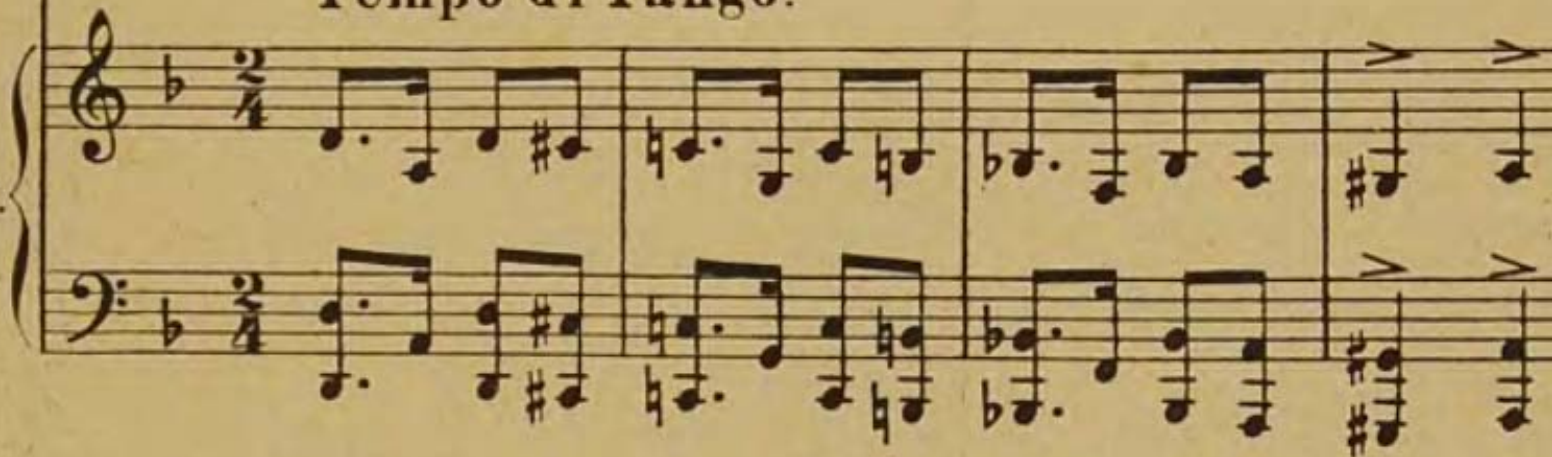

1. Zna-ływno-cy ja cu - dow - nie
2. Był motłochu u - lu - bień - cem

Wszystkie najpy i szyn-kow - nie,
Bo-ha-terem i sza-leń - cem,



BU December habet dies. p. p. p. i.
Luna vero. p. p. p.

viii	f eligii episcopi	viii	a lazari episcopi.
ii	g bibiane virginis	vi	h
v	a	c	
viii	b barbare virginis	viii	d Vigilia.
viii	c sabbe abbatis	iii	e Thome apli
viii	d Nicolai epi	f	
viii	e ambrosii	vi	g
viii	f Cocep. marie	a	Vigilia.
viii	g	vii	b Natiuitas dñi.
viii	a eulalie virginis.	viii	c Stephani.
viii	b damasi pape	d	Johannis
viii	e Soli capricor.	vii	e Scōz inocētiū
viii	d Lucie virginis	v	f Thome archie.
viii	e	g	
viii	f	viii	a Siluestri pape
	g		g

g Sapientia
Sane sunt membris res calide mense decēbris
frigus bitetur: capitalis vena scindatur
Lotio sit sana: sed Basis potio cara.
Sit tepidus potus frigore contrario totus

Lan par Decembre prent sin et se termine.
Aussi fait l'homme auz ans soixante douze
Le plus souuent: car vieillesse le myne
L'heure est venue que pour partir se housse.



Initiū scti euāgelii scōz Josē. Gloria tibi dñe.



midag

4 kwietnia 2007
nr 14 (779)

2,50 zł (w tym 7% VAT)
ISSN 1231-5664

www.przelom.pl

przełom

GODNI

CHRZANOWSKI



Czy starosta pójdzie śladem świętej Jadwigi?

Lęk przed decydowaniem

W powiecie decyzje podejmuje starosta, zarząd oraz radni. I jeśli z tych kompetencji nie korzystają, patrząc jedni na drugich, dochodzi do absurdu. Tak, jak w przypadku wyboru nowego gospodarza gmachu przy ul. Focha 3 w Chrzanowie.

Jak wiadomo, zarząd powiatu postanowił wydzierżawić go Szkole KSW z Libiąża. Już nawet ustalono, że miesięczny czynsz wyniesie 7 tys. zł. Ale wtedy, zamiast podpisać umowę, starosta zadecydował, choć nie musiał, by w tej sprawie wypowiedzieli się jeszcze radni. A ci mieli bardzo rozbieżne opi-

dLibra - Federacja Bibliotek Cyfrowych

1. Biblioteka Cyfrowa CODN
Data ostatniej synchronizacji: 2007-09-22 03:46
Liczba publikacji: 23
2. Biblioteka Cyfrowa Politechniki Warszawskiej
Data ostatniej synchronizacji: 2007-09-25 03:51
Liczba publikacji: 394
3. Biblioteka Cyfrowa Politechniki Łódzkiej
Data ostatniej synchronizacji: 2007-09-25 03:52
Liczba publikacji: 868
4. Biblioteka Cyfrowa Uniwersytetu Wrocławskiego
Data ostatniej synchronizacji: 2007-09-25 04:36
Liczba publikacji: 9581
5. Cyfrowa Biblioteka Narodowa "Polona"
Data ostatniej synchronizacji: 2007-09-25 03:59
Liczba publikacji: 5378
6. Dolnośląska Biblioteka Cyfrowa
Data ostatniej synchronizacji: 2007-09-25 03:00
Liczba publikacji: 661
7. Jeleniogórska Biblioteka Cyfrowa
Data ostatniej synchronizacji: 2007-09-25 03:51
Liczba publikacji: 386
8. Księgozbiór Wirtualny Bibliotek Kościelnych FIDES
Data ostatniej synchronizacji: 2007-09-25 03:52
Liczba publikacji: 102
9. Kujawsko-Pomorska Biblioteka Cyfrowa
Data ostatniej synchronizacji: 2007-09-25 04:04
Liczba publikacji: 15241
10. Pedagogiczna Biblioteka Cyfrowa
Data ostatniej synchronizacji: 2007-09-25 04:44
Liczba publikacji: 30
11. Podlaska Biblioteka Cyfrowa
Data ostatniej synchronizacji: 2007-09-25 03:51
Liczba publikacji: 1413
12. Śląska Biblioteka Cyfrowa
Data ostatniej synchronizacji: 2007-09-25 03:53
Liczba publikacji: 4304

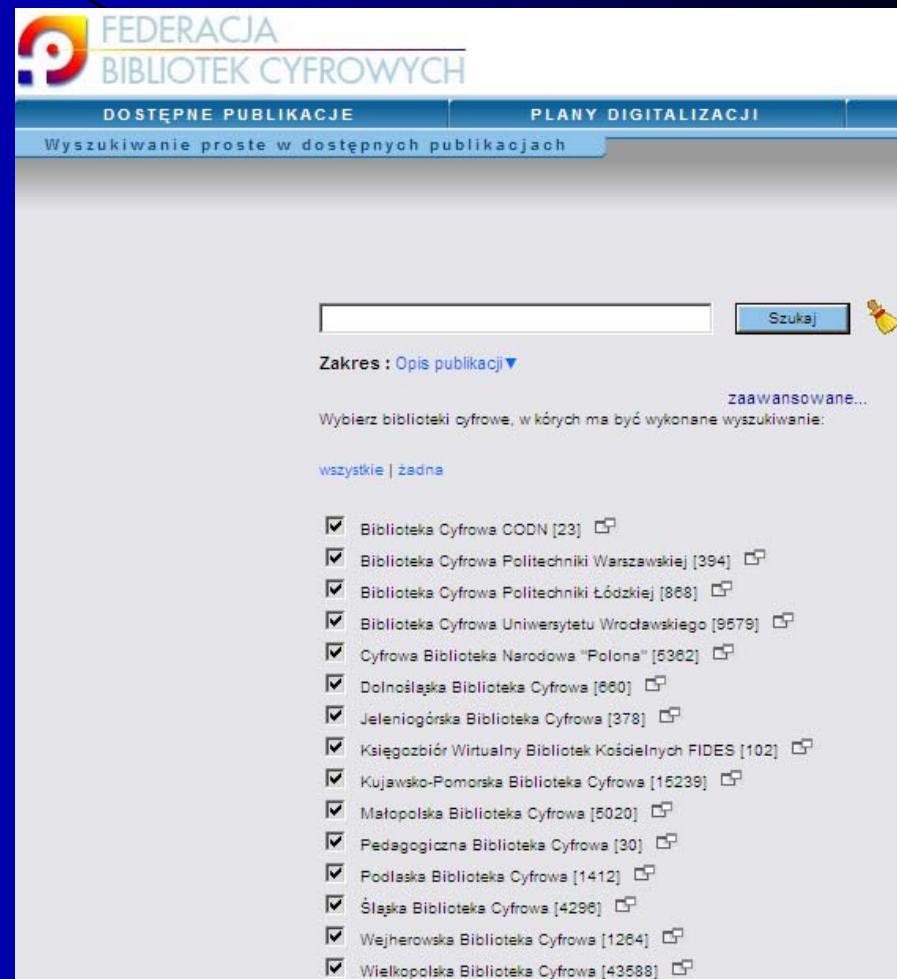

The screenshot displays the website of the Federation of Digital Libraries (Federacja Bibliotek Cyfrowych). The header includes the logo and the name of the organization. Below the header, there are two main navigation tabs: "DOSTĘPNE PUBLIKACJE" (Available Publications) and "PLANY DIGITALIZACJI" (Digitalization Plans). The current page is titled "Wyszukiwanie proste w dostępnych publikacjach" (Simple search in available publications). A search bar is present with a "Szukaj" (Search) button and a small bell icon. Below the search bar, the "Zakres" (Scope) is set to "Opis publikacji" (Description of publications). There is a link to "zaawansowane..." (advanced search). A message states: "Wybierz biblioteki cyfrowe, w których ma być wykonane wyszukiwanie:" (Choose digital libraries in which the search should be performed:). Below this, there are two options: "wszystkie" (all) and "żadna" (none). A list of 12 digital libraries is shown, each with a checked checkbox, the library name, and the number of publications in brackets, followed by a small icon. The libraries listed are: Biblioteka Cyfrowa CODN [23], Biblioteka Cyfrowa Politechniki Warszawskiej [394], Biblioteka Cyfrowa Politechniki Łódzkiej [868], Biblioteka Cyfrowa Uniwersytetu Wrocławskiego [9579], Cyfrowa Biblioteka Narodowa "Polona" [5362], Dolnośląska Biblioteka Cyfrowa [660], Jeleniogórska Biblioteka Cyfrowa [378], Księgozbiór Wirtualny Bibliotek Kościelnych FIDES [102], Kujawsko-Pomorska Biblioteka Cyfrowa [15239], Małopolska Biblioteka Cyfrowa [5020], Pedagogiczna Biblioteka Cyfrowa [30], Podlaska Biblioteka Cyfrowa [1412], Śląska Biblioteka Cyfrowa [4298], Wejherowska Biblioteka Cyfrowa [1264], and Wielkopolska Biblioteka Cyfrowa [43588].

Biblioteki cyfrowe

1. Konteksty biblioteki cyfrowej
2. Co to jest biblioteka cyfrowa?
3. Historia i statystyka
4. Formaty prezencyjne
5. Metadane
6. Oprogramowanie dla BC
- 7. Wybrane projekty**

Wybrane projekty (TOP 100)

Małopolska Biblioteka Cyfrowa - Wrota Małopolski - Portal Województwa Małopolskiego - Strona gł - Windows Internet Explorer

http://mbc.malopolska.pl/dlibra

Małopolska Biblioteka Cyfrowa - Wrota Małopolski - Po...

Wrota Małopolski

Małopolska Biblioteka Cyfrowa
we Wrotach Małopolski

Logowanie Nowe konto

WM > Małopolska Biblioteka Cyfrowa

PL EN

SZUKAJ

Wyszukiwanie zaawansowane

Małopolska Biblioteka Cyfrowa

- Czasopisma
- Dziedzictwo kulturowe
- Nauka i dydaktyka
- Regionalia
- Zbiory specjalne

Wyszukiwanie w indeksach

- Indeks tytułów
- Indeks twórców
- Indeks słów kluczowych

Informacje o projekcie

- Opis projektu
- Uczestnicy projektu
- POMOC
- Media
- Kontakt

OAI

Misja

Małopolska Biblioteka Cyfrowa (MBC) gromadzi i udostępnia dziedzictwo kulturowe Małopolski (książki, czasopisma, dokumenty), zabytki kultury narodowej przechowywane w małopolskich bibliotekach oraz publikacje z kolekcji małopolskich twórców i instytucji. W wyborze udostępniany jest zasób edukacyjny, publikacje naukowe oraz informacja biznesowa i urzędowa. MBC to rezultat wspólnych działań władz Województwa Małopolskiego, Wojewódzkiej Biblioteki Publicznej w Krakowie, bibliotek Małopolski, organizacji pozarządowych, podmiotów komercyjnych, wydawców i samych twórców.

Wiadomości

Małopolska Biblioteka Cyfrowa - oficjalnie otwarta!
[11.07.2007]

11 lipca 2007 r. Marszałek Województwa Małopolskiego, Pan Marek Nawara, oficjalnie otworzył Małopolską Bibliotekę Cyfrową. Otwarcia MBC towarzyszyła konferencja prasowa z udziałem dziennikarzy prasowych i telewizyjnych. Materiał dla mediów i Prezentacja

MBC w multiwyszukiwarce Federacji Bibliotek Cyfrowych
[09.07.2007]

FEDERACJA BIBLIOTEK CYFROWYCH

Więcej...

Wystawy

- Krakowskie gazety i tygodniki
- Małopolska prasa lokalna

Kanały RSS

- Nowe publikacje
- Publikacje planowane
- Wiadomości

Co to jest kanał RSS?

Statystyki

- Liczba publikacji: 5054
- Obecnie czytających: 33
- Łączna liczba czytelników od dnia 2006-12-01: 961744

Więcej...

Dodatki

- Statystyki
- Publikacje planowane
- Biblioteki cyfrowe dLibra
- Plugin (Firefox/IE7)

Warto wiedzieć

- Biblioteki cyfrowe na świecie
- Biblioteki cyfrowe w Polsce
- Format DJVu
- Standard Dublin Core

Zagraniczne

Polskie

Ku przestrodze

Sympatja Warszawy“ w teatrze „Morskie Oko“

ĘGNIJ MI!..

TANGO.



18234

Muzyka H. KRSA.

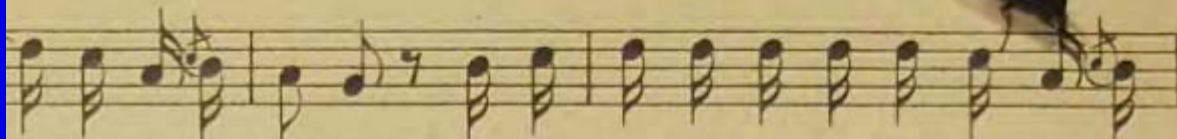

w świat wyjeżdża-łem Roz-sta - wa-łem się z serduszkim czyjemś
smutne ka-mie-nie, Żół-te nie-bo i bru-nat-nych wód prze-



Dziękujemy